



РЕПУБЛИКА СРБИЈА
МИНИСТАРСТВО ОДБРАНЕ
СЕКТОР ЗА ЉУДСКЕ РЕСУРСЕ
Управа за традицију, стандард и ветеране
Број 1465 - 9
30.07.2015. године
БЕОГРАД

КОНКУРСНА ДОКУМЕНТАЦИЈА

НАРУЧИЛАЦ: Министарство одбране Сектор за људске ресурсе
Управа за традицију стандард и ветеране,
Немањина бр. 15, Београд

ЈАВНА НАБАВКА МАЛЕ ВРЕДНОСТИ:
Војна признања по партијама

**(члан 39. став 1. Закона о јавним набавкама “Сл. гласник РС”,
број 124/12 и 14/15)**

ЈАВНА НАБАВКА БРОЈ 11/2015

Јул 2015. године

На основу члана 39. и 61. Закона о јавним набавкама ("Сл. гласник РС", број 124/12 и 14/15, у даљем тексту: Закон), члана 6. Правилника о обавезним елементима конкурсне документације у поступцима јавних набавки и начина доказивања испуњености услова ("Сл. гласник РС", број 29/2013), Одлуке о покретању поступка јавне набавке, број 1465 - 3 од 29.07.2015. године и Решења о образовању комисије за јавну набавку, број 1465-4 од 29.07.2015. године, припремљена је **Конкурсна документација за јавну набавку мале вредности - ЈН број 11/2015 која садржи:**

Ред. бр.	Назив	Страна (од-до)
1.	ОПШТИ ПОДАЦИ О ЈАВНОЈ НАБАВЦИ	4-4
2.	ПОДАЦИ О ПРЕДМЕТУ ЈАВНЕ НАБАВКЕ	5-5
3.	ВРСТА И КОЛИЧИНА, ТЕХНИЧКЕ КАРАКТЕРИСТИКЕ (СПЕЦИФИКАЦИЈЕ) , КВАЛТЕТ И УСЛОВИ ИЗРАДЕ, НАЧИН СПРОВОЂЕЊА КОНТРОЛЕ, КВАЛИТАТИВНИ И КВАНТИТАТИВНИ ПРИЈЕМ, РОК И МЕСТО ИСПОРУКЕ ДОБАРА, ОБЕЗБЕЂЕЊА ГАРАНЦИЈЕ КВАЛИТЕТА, АМБАЛАЖА И НАЧИН ПАКОВАЊА И ДОДАТНЕ УСЛУГЕ	6-50
4.	УСЛОВИ ЗА УЧЕШЋЕ У ПОСТУПКУ (ИЗ ЧЛАНА 75. И 76. ЗАКОНА О ЈАВНИМ НАБАВКАМА) И УПУТСТВО КАКО СЕ ДОКАЗУЈЕ ИСПУЊЕНОСТ ТИХ УСЛОВА	51-52
5.	УПУСТВО ПОНУЂАЧУ КАКО ДА САЧИНИ ПОНУДУ	53-67
6.	ОБРАЗАЦ ПОНУДЕ	68-74
7.	ОБРАЗАЦ СТРУКТУРЕ ЦЕНЕ	75-75
8.	ОБРАЗАЦ ИЗЈАВЕ ПОНУЂАЧА О ОЦЕНИ ИСПУЊЕНОСТИ УСЛОВА ИЗ ЧЛАНА 75. ЗАКОНА О ЈАВНИМ НАБАВКАМА	76-76
9.	ОБРАЗАЦ ИЗЈАВЕ ПОДИЗВОЂАЧА О ОЦЕНИ ИСПУЊЕНОСТИ УСЛОВА ИЗ ЧЛАНА 75. ЗАКОНА У ПОСТУПКУ ЈАВНЕ НАБАВКЕ МАЛЕ ВРЕДНОСТИ	77-77
10.	ОБРАЗАЦ ИЗЈАВЕ ПОНУЂАЧА О ОЦЕНИ ИСПУЊЕНОСТИ УСЛОВА ИЗ ЧЛАНА 76. ЗАКОНА О ЈАВНИМ НАБАВКАМА	78-78
11.	ОБРАЗАЦ ИЗЈАВЕ ПОДИЗВОЂАЧА О ОЦЕНИ ИСПУЊЕНОСТИ УСЛОВА ИЗ ЧЛАНА 76. ЗАКОНА О ЈАВНИМ НАБАВКАМА	79-79
12.	ОБРАЗАЦ ИЗЈАВЕ ПОНУЂАЧА ДА ЋЕ ОБАВЕСТИТИ НАРУЧИОЦА О ПРОМЕНИ КОЈА ЈЕ У ВЕЗИ СА ИСПУЊЕНОШЋУ УСЛОВА ИЗ ЈАВНЕ НАБАВКЕ	80-80
13.	ОБРАЗАЦ ИЗЈАВЕ О НЕЗАВИСНОЈ ПОНУДИ	81-81
14.	ОБРАЗАЦ ИЗЈАВЕ ПОНУЂАЧА ДА ПОНУЂЕНА ДОБРА У СВЕМУ ОДГОВАРАЈУ УСЛОВИМА КОНКУРСНЕ ДОКУМЕНТАЦИЈЕ	82-82
15.	МОДЕЛ УГОВОРА	83-94
16.	ИЗЈАВА ПОНУЂАЧА ДА ЋЕ ПРИЛОЖИТИ ИНСТРУМЕНТ ОБЕЗБЕЂЕЊА ЗА ДОБРО ИЗВРШЕЊЕ ПОСЛА – МЕНИЦЕ	95-95
17.	МЕНИЧНО ПИСМО-ОВЛАШЋЕЊЕ (за озбиљност понуде)	96-96
18.	МЕНИЧНО ПИСМО-ОВЛАШЋЕЊЕ (за добро извршење посла)	97-97

19.	МЕНИЧНО ПИСМО-ОВЛАШЋЕЊЕ (Ако понуђач има негативну референцу за јавну набавку чији предмет јавне набавке није истоврсан са предметом ове јавне набавке)	98-98
20.	ОБРАЗАЦ ТРОШКОВА ПРИПРЕМЕ ПОНУДЕ	99-99
21.	ПОТПИС ЧЛАНОВА КОМИСИЈЕ	100-100

НАПОМЕНА:

Приликом израде понуде, молимо да предметну Конкурсну документацију детаљно проучите и у свему поступите по њој.

За додатне информације и објашњења, потребно је да се благовремено обратите Наручиоцу.

Комуникација у поступку јавне набавке вршиће се у складу са чланом 20. Закона о јавним набавкама („Сл. гласник РС“, број 124/12 и 14/15, у даљем тексту: Закон). Заинтересована лица у вези предметне набавке комуникацију врше искључиво са члановима комисије за јавну набавку и на начин, адресу, електронску пошту и бројеве телефона одређене овом Конкурсном документацијом.

Тражење додатних информација и појашњења телефоном није дозвољено.

Наручилац ће у складу са чланом 63. став 1. Закона, све измене и допуне Конкурсне документације објавити на Порталу јавних набавки и на интернет страници Наручиоца.

У складу са чланом 63. став 2. и 3. Закона, Наручилац ће, додатне информације или појашњења у вези са припремањем понуде, објавити на Порталу јавних набавки и на својој интернет страници.

1. ОПШТИ ПОДАЦИ О ЈАВНОЈ НАБАВЦИ

(1) **Наручилац:** Министарство одбране, Сектор за људске ресурсе, Управа за традицију, стандард и ветеране, Немањина 15, 11000 Београд, интернет страница www.nabavke.mod.gov.rs

(2) **Врста поступка:** Предмет јавне набавке се спроводи у поступку јавне набавке мале вредности у складу са чланом 39. став 1. Закона и осталим подзаконским актима којима се уређују поступци јавних набавки.

(3) **Предмет јавне набавке:** Добра – Војна признања и неновчане награде.

(4) **Комуникација у поступку јавне набавке**

Понуђач доставља сва писмена у вези са предметном јавном набавком у складу са чланом 20. Закона, радним данима у времену од 08.00 до 15.00 часова. Писмена која се непосредно предају достављају се у деловодство Управе за традицију, стандард и ветеране, Београд, Немањина број 15, зграда 5, улаз А, спрат IV, канцеларија 417, радним данима у времену од 08.00 до 15.00 часова.

(5) **Контакт:**

- контакт особа: војни службеник Милена Степић, дипл. правник радним данима у времену од 08.00 до 15.00 часова;
- mail adresa: milena.stepic@mod.gov.rs
- телефон: 011/3203-572;
- факс: 011/3000-310 и 011/3000-316.

Понуда се сматра благовременом ако је у деловодство Наручиоца: Министарство одбране Сектор за људске ресурсе Управа за традицију, стандард и ветеране, Београд, Немањина бр. 15, зграда 5, улаз А, спрат IV, канцеларија 417, **предата до 09.00 часова дана 10.08.2015. године.**

Јавно отварање понуда обавиће се у просторијама Наручиоца: Министарство одбране Сектор за људске ресурсе Управа за традицију, стандард и ветеране, Београд, Немањина број 15, зграда 5, улаз А, спрат VI, сала број 603, **дана 10.08.2015. године, одмах по истеку времена за подношење понуда.**

Отварању понуда може присуствовати свако заинтересовано лице а активно могу учествовати само законски заступници и овлашћени представници понуђача. Овлашћени представници понуђача дужни су да пре почетка отварања понуда Комисији за јавну набавку предају писмена овлашћења за учешће у поступку отварања понуда које гласи на особе које присуствују отварању понуда, у противном исти наступају као јавност и не могу предузимати активне радње у поступку отварања понуда.

Писано овлашћење мора имати заводни печат са бројем и датумом издавања, печат и потпис овлашћеног лица.

2. ПОДАЦИ О ПРЕДМЕТУ ЈАВНЕ НАБАВКЕ

(1) ОПИС ПРЕДМЕТА НАБАВКЕ, НАЗИВ И ОЗНАКА ИЗ ОПШТЕГ РЕЧНИКА НАБАВКЕ

Предмет јавне набавке, број 11/2015, у поступку јавне набавке мале вредности су добра: Војна признања за потребе организацијских јединица Министарства одбране и Војске Србије.

Војна признања могу се доделити за остварене резултате у војној служби, за значајан допринос изградњи и јачању оперативних и функционалних способности, за остваривање надлежности Министарства одбране и Војске Србије, за успешно реализоване одређене активности војног карактера, за резултате постигнуте у обуци, школовању и усавршавању, за подвиге у спасавању људских живота или имовине и за сардњу са Министарством одбране и Војском Србије.

Признања се додељују на дан државних и војних празника, годишњих анализа, приликом посета или званичних сусрета делегација, празника страних оружаних снага, завршетка школовања и усавршавања, заједничких пројеката, вежби или организације одређених активности и задатака. Признања се могу доделити и у другим случајевима када је учињено изузетно дело од значаја за Министарство одбране и Војску Србије.

Значке завршене Војне академије Универзитета одбране додељују се кадетима који завршавају студије на Војној академији и који се у септембру 2015. године промовишу у чин потпоручника, а значке завршеног Медицинског факултета Војномедицинске академије Универзитета одбране додељују се кадетима који се у септембру 2015. године промовишу у чин потпоручника санитетске службе.

Назив и ознака из општег речника набавке: Поклони и награде-18530000.

(2) ПАРТИЈЕ

Набавака је обликована у две следеће партије:

- Војне плакете и
- Значке завршених школа.

Партија I – Војне плакете

- златне плакете МО и ВС,
- плакете МО и ВС и
- плакете оперативних састава.

Партија II – Значке завршених школа

- Значка завршене Војне академије и
- Значка завршеног Медицинског факултета Војномедицинске академије.

3. ВРСТА И КОЛИЧИНА ДОБАРА, ТЕХНИЧКЕ КАРАКТЕРИСТИКЕ (СПЕЦИФИКАЦИЈЕ), КВАЛИТЕТ И УСЛОВИ ИЗРАДЕ, НАЧИН СПРОВОЂЕЊА КОНТРОЛЕ, КВАЛИТАТИВНИ МИ КВАНТИТАТИВНИ ПРИЈЕМ, РОК И МЕСТО ИСПОРУКЕ, ОБЕЗБЕЂЕЊЕ ГАРАНЦИЈЕ КВАЛИТЕТА, АМБАЛАЖА И НАЧИН ПАКОВАЊА И ДОДАТНЕ УСЛУГЕ

(1) ВРСТА ДОБАРА

Предмет јавне набавке су добра: Војна признања и значке завршених школа.

(2) КОЛИЧИНА ДОБРА

Ред. Број	Врста добара	Јед. Мере	Количина
Партија I-Војне плакете			
1.	Златна плакета Министарства одбране	КОМ	2
2.	Златна плакета Војске Србије	КОМ	2
3.	Плакета Министарства одбране	КОМ	3
4.	Плакета Војске Србије	КОМ	3
5.	Плакета Генералштаба Војске Србије	КОМ	2
6.	Плакете Команде Копнене војске	КОМ	2
7.	Плакета Команде ваздухопловства и ПВО	КОМ	2
8.	Плакета Команде за обуку	КОМ	2
9.	Плакета Инспектората одбране	КОМ	2
10.	Плакета Војнобезбедносне агенције	КОМ	2
11.	Плакета Војнообавештајне агенције	КОМ	2
12.	Плакета Универзитета одбране	КОМ	2
13.	Плакета Војне академије	КОМ	2
14.	Плакета Војномедицинске академије	КОМ	2
Партија II – Значке завршених школа			
1.	Значка завршене Војне академије	КОМ	170
2.	Значка завршеног Медицинског факултета Војномедицинске академије	КОМ	20

(3) ТЕХНИЧКЕ КАРАКТЕРИСТИКЕ (СПЕЦИФИКАЦИЈЕ)

Партија I: ВОЈНЕ ПЛАКЕТЕ

1. ЗЛАТНА ПЛАКЕТА МИНИСТАРСТВА ОДБРАНЕ

Златну плакету Министарства одбране чини: значка Министарства одбране са плишаним јастучетом, плочица, дрвена подлога са рамом и одговарајућа кутија.

Значка се израђује од легуре на бази цинка, алуминијума, бакра и магнезијума („Tonsul“), технологијом ливења, финализацијом у позлати, у складу с идејним решењем приказаним на слици 1 (линије црне боје су дате само ради јаснијег приказа рељефности елемената значке).



Слика 1. Идејно решење Златне плакете Министарства одбране

Подлога Златне плакете Министарства одбране је дрвена покривена плишом кобалтноплаве боје, у облику правоугаоника, са дрвеним рамом, димензија 400 x 300 mm. На полеђини подлоге је отвор пречника 7 mm, тако да се плакета може окачити на зид.

Плочица на плакети је израђена од месинга, позлаћена и полирана, минималних димензија 100 x 50 mm. На плочици је утиснут натпис: „МИНИСТАРСТВО ОДБРАНЕ РЕПУБЛИКЕ СРБИЈЕ“ и пригодни текст или посвета. Пригодан текст (посвета) може бити написан и на страном језику. Боја слова је кобалтноплаве. Текст на плочици се

исписује накнадно, према захтеву крајњег корисника. На слици 2. приказане су димензије плакете.

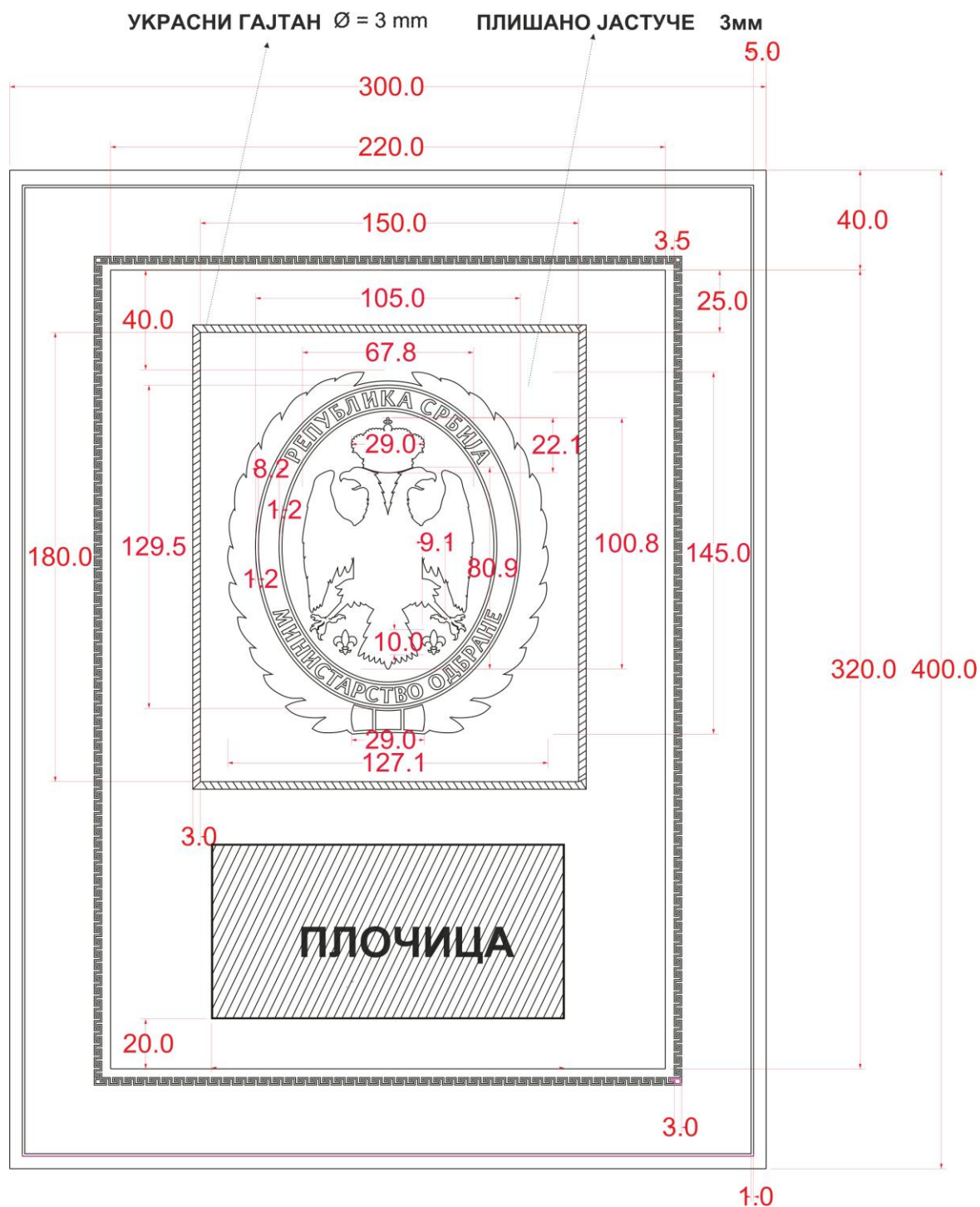

Слика 2. Димензије Златне плакете Министарства одбране

Параметри који нису дати на слици 2. су следећи:

- | | |
|-----------------------------|-------------|
| - дебљина круне | сса 4,6 mm, |
| - дебљина крила | сса 4,5 mm, |
| - дебљина штита | сса 4,6 mm, |
| - дебљина репа | сса 3,5 mm, |
| - дебљина месингане плочице | сса 1,0 mm, |

- | | |
|------------------------|------------|
| - дебљина дрвеног рама | сса 14 mm, |
| - ширина дрвеног рама | сса 40 mm. |

Кутија за Златну плакету Министарства одбране обложена је вештачком кожом тамноплаве боје, а унутар кутије се налази плишана подлога кобалтноплаве боје. Кутија је оријентационих димензија 450 x 350 mm. На средини поклопца кутије је утиснут натпис: „МИНИСТАРСТВО ОДБРАНЕ РЕПУБЛИКЕ СРБИЈЕ“.

2. ЗЛАТНА ПЛАКЕТА ВОЈСКЕ СРБИЈЕ

Златну плакету Војске Србије чини: грб Војске Србије (без штита) са плишаним јастучетом, плочица, дрвена подлога са рамом и одговарајућа кутија.

Грб Војске Србије се израђује од легуре на бази цинка, алуминијума, бакра и магнезијума („Tonsul“), технологијом ливења, финализацијом у позлати, у складу с идејним решењем приказаним на слици 3. (линије црне боје су дате само ради јаснијег приказа рељефности елемената значке).



Слика 3. Идејно решење Златне плакете Војске Србије

Подлога Златне плакете Војске Србије је дрвена покривена плишом црвене боје, у облику правоугаоника, са дрвеним рамом, димензија 400 x 300 mm. На полеђини подлоге је отвор пречника 7 mm, тако да се плакета може окачити на зид.

Плочица на плакети је од месинга, позлаћена и полирана, минималних димензија 100 x 50 mm. На плочици је утиснут натпис: „ВОЈСКА СРБИЈЕ“ са пригодним текстом или посветом. Пригодан текст (посвета) може бити написан и на страном језику. Боја слова је тамно црвена. Текст на плочици се испишује накнадно, према захтеву крајњег корисника. На слици 4. приказане су димензије плакете.

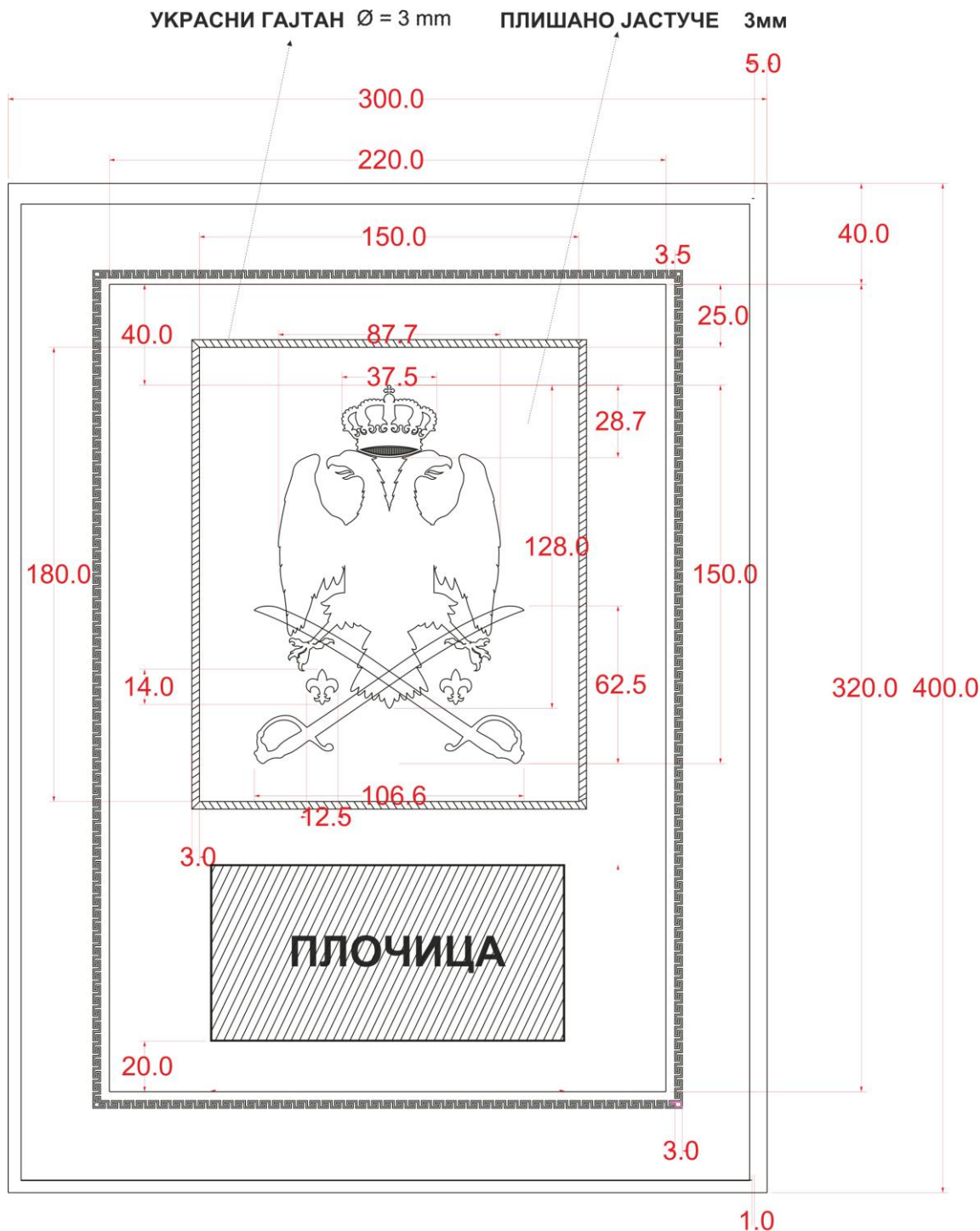

Слика 4. Димензије Златне плакете Војске Србије

Параметри који нису дати на слици 4. су следећи:

- дебљина круне	сса 5,8 mm,
- дебљина крила	сса 5,8 mm,
- дебљина штита	сса 5,2 mm,
- дебљина репа	сса 4,7 mm,
- дебљина месингане плочице	сса 1,0 mm,
- дебљина дрвеног рама	сса 14 mm,
- ширина дрвеног рама	сса 40 mm.

Кутија за Златну плакету Војске Србије обложена је вештачком кожом тамноцрвене боје, а унутар кутије се налази плишана подлога црвене боје. Кутија је оријентационих димензија 450 x 350 mm. На средини поклопца кутије је утиснут натпис: „ВОЈСКА СРБИЈЕ“.

3. ПЛАКЕТА МИНИСТАРСТВА ОДБРАНЕ

Плакету Министарства одбране чини: значка Министарства одбране, плочица, лоровове гранчице и дрвена подлога и испоручује се у одговарајућој кутији.



Слика 5. Идејно решење Плакете Министарства одбране

Значку Министарства одбране представља хералдичка композиција чију основу чини бели овални штит са хромираним лоровим венцем, који је у доњем делу обавијен траком у бојама заставе Републике Србије. Овални штит је оивичен тамноплавим прстеном на чијем доњем делу је хромираним словима исписано: „МИНИСТАРСТВО ОДБРАНЕ“, а у горњем делу: „РЕПУБЛИКА СРБИЈА“. Композиција двоглавог

хромираног орла и кринова је идентична композицији орла и кринова која се налази на грбу Републике Србије и позиционирана је на белом пољу овалног штита. Бисери се не лакирају белим емајлом, док се лакирање сафира и рубина врши само у дну круне.

Значка се израђује од легуре на бази цинка, алуминијума, бабра и магнезијума („Tonsul“), технологијом ливења, финализацијом у позлати и хрому, употребом емајла у боји и лазурних лакова, у складу с идејним решењем приказаним на слици 5. (линије црне боје су дате само ради јаснијег приказа рељефности елемената значке исто као и сиве линије код гранчица).

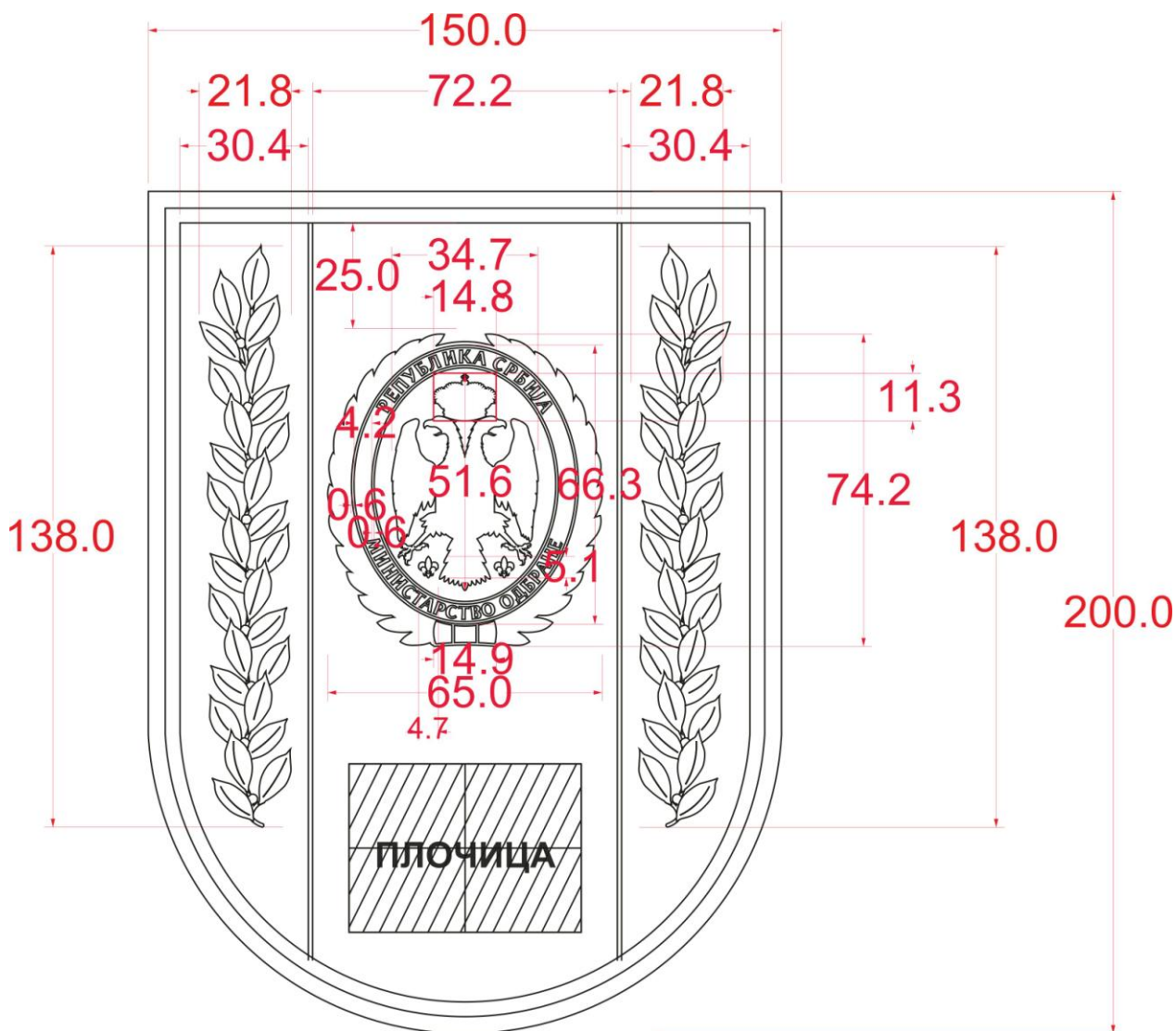

Слика 6. Димензије Плакете Министарства одбране

Параметри који нису дати на слици 6. су следећи:

- | | |
|-----------------------------|-------------|
| - дебљина лорових гранчица | сса 2,5 mm, |
| - дебљина круне | сса 2,5 mm, |
| - дебљина крила | сса 2,8 mm, |
| - дебљина репа | сса 2,2 mm, |
| - дебљина овалног штита | сса 3,0 mm, |
| - дебљина месингане плочице | сса 1,0 mm, |
| - дебљина дрвене подлоге | сса 18 mm. |

Плочица на плакети је од месинга, позлаћена и полирана, минималних димензија 50 x 30 mm. На плочици је утиснут натпис: „МИНИСТАРСТВО ОДБРАНЕ РЕПУБЛИКЕ СРБИЈЕ“ са пригодним текстом или посветом. Боја слова је кобалтноплава. Пригодан текст (посвета) може бити написан и на страном језику. Текст на плочици се исписује накнадно, према захтеву крајњег корисника.

Кутија за Плакету Министарства одбране је пластифицирана материјалом „пелак“ тамноплаве боје, а унутар кутије се налази плишана подлога кобалтноплаве боје. Кутија је оријентационих димензија 200 x 250 mm. На поклопцу кутије је натпис, у боји сребра: „МИНИСТАРСТВО ОДБРАНЕ РЕПУБЛИКЕ СРБИЈЕ“.

4. ПЛАКЕТА ВОЈСКЕ СРБИЈЕ

Плакету Војске Србије чини: грб Војске Србије (без штита), плочица, храстова и ловорова гранчица и дрвена подлога и одговарајућа кутија.

Грб Војске Србије је црвени штит полукружног облика на којем је представљен двоглави орао у боји сребра са укрштеним сабљама, криновима и круном у позлати. Испод двоглавог орла налазе се две укрштене сабље са рукохватима у позлати, сечива окренутих нагоре. Изнад оба рукохвата сабљи налази се по један крин. Изнад сабљи налази се двоглави орао у полету, златно оружан. Крила заједно са репом и главама формирају крст. На сваком крилу су четири реда пера. Ноге орла су раширене по дијагонали, а реп је позициониран централно у односу на вертикалну осу композиције.



Слика 7. Идејно решење Плакете Војске Србије

На грудима двоглавог орла налази се мали штит полукружног облика црвене боје који је подељен белим крстом на четири поља са по једним оцилом у сваком пољу. Оцила су хромирана и окренута ка спољним странама штита. Круна је приказана изнад глава орла у пројекцији и позиционирана централно у односу на вертикалну осу штита и глава орла. Круна је украшена са 40 бисера, осам плавих сафира и два црвена рубина. На врху круне налази се крст. Бисери се не лакирају белим емајлом, док се лакирање сафира и рубина врши само у дну круне.

Грб Војске Србије се израђује од легуре на бази цинка, алуминијума, бакра и магнезијума („Tonsul“), технологијом ливења, финализацијом у позлати и хрому, употребом емајла у боји и лазурних лакова, у складу с идејним решењем, приказаним на слици 7. (линије црне боје су дате само ради јаснијег приказа рељефности грба, исто као и линије на гранчицама).

На слици 8. приказане су димензије плакете.

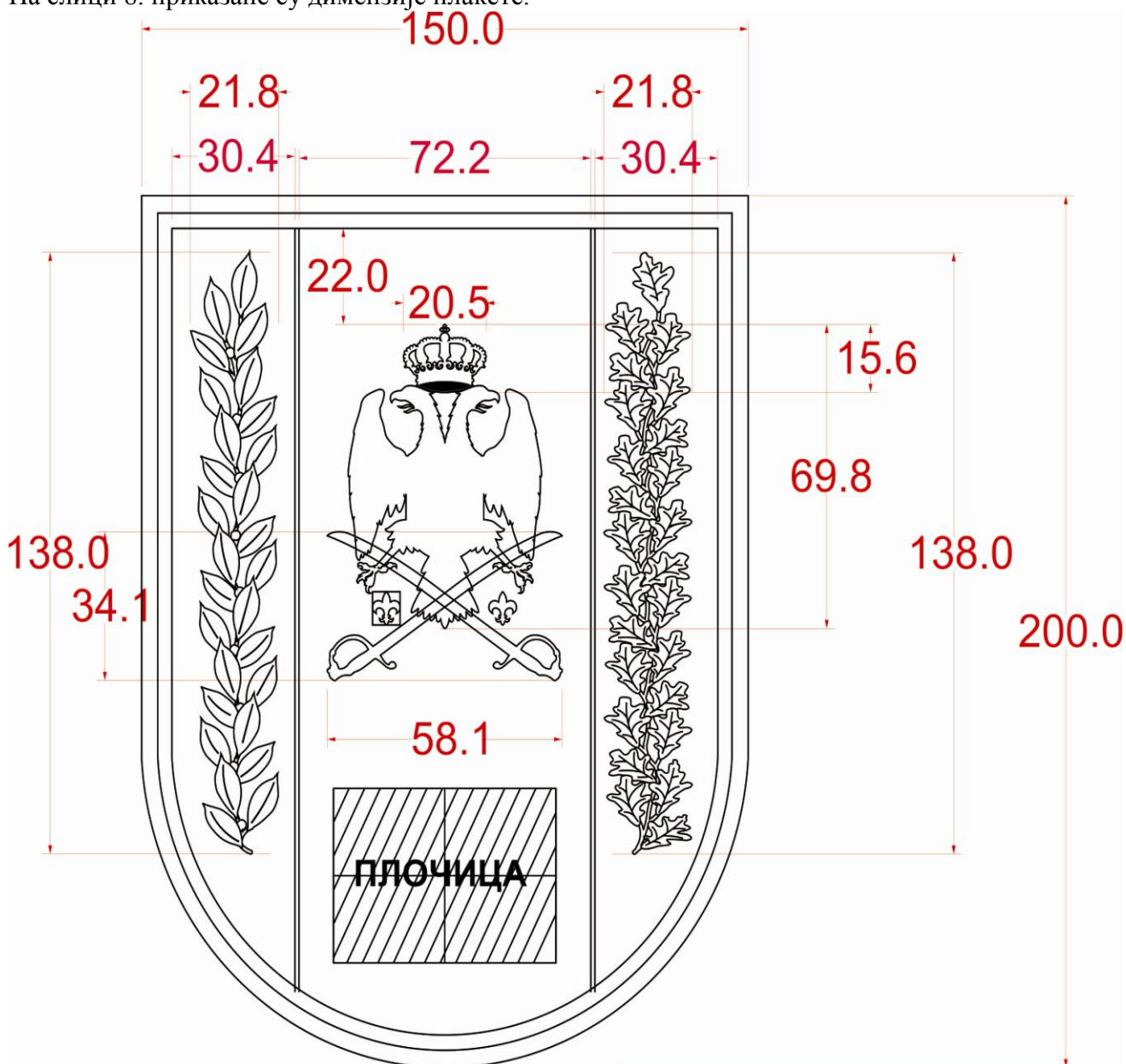

Слика 8. Димензије Плакете Војске Србије

Подлога Плакете Војске Србије је израђена од дрвета у облику штита, димензија 150 x 200 mm. На полеђини подлоге је отвор пречника 5 mm, тако да се плакета може окачити на зид.

Плочица на плакети је од месинга, позлаћена и полирана, минималних димензија 70 x 35 mm. На плочици је утиснут натпис: „ВОЈСКА СРБИЈЕ“ са пригодним текстом или посветом. Пригодан текст (посвета) може бити написан и на страном језику. Боја слова је црвена. Текст на плочици се исписује накнадно, према захтеву крајњег корисника.

Параметри који нису дати на слици 8. су следећи:

- дебљина круне	ска 3,5 mm,
- дебљина крила	ска 3,7 mm,
- дебљина репа	ска 3,0 mm,
- дебљина сабље	ска 3,0 mm,
- дебљина гранчица (ловор, храст)	ска 2,5 mm,
- дебљина месингане плочице	ска 1,0 mm,
- дебљина дрвене подлоге	ска 18 mm.

Кутија за Плакету Војске Србије је пластифицирана материјалом „пелак“ тамноцрвене боје, а унутар кутије се налази плишана подлога црвене боје. Кутија је оријентационих димензија 200 x 250 mm. На средини поклопца кутије је натпис, у боји сребра: „ВОЈСКА СРБИЈЕ“.

5. ПЛАКЕТА ГЕНЕРАЛШТАБА ВОЈСКЕ СРБИЈЕ

Плакету Генералштаба Војске Србије чини: значка Генералштаба Војске Србије, плочица и дрвена подлога и одговарајућа кутија.



Слика 9. Идејно решење Плакете Генералштаба Војске Србије

Значку Генералштаба Војске Србије представља хералдичка композиција чију основу чини плави овални штит са храстовим венцем у позлати који је у доњем делу обавијен траком у бојама заставе Републике Србије. Овални штит је оивичен црвеним прстеном на чијем се доњем делу налазе укрштене сабље сечива окренутих на горе, а на горњем делу црвеног прстена је словима у позлати исписано: „ГЕНЕРАЛШТАБ ВОЈСКЕ СРБИЈЕ“. Композиција двоглавог орла и кринова је идентична композицији орла и кринова која се налази на грбу Републике Србије и позиционирана је на плавом пољу овалног штита. Бисери се не лакирају белим емајлом, док се лакирање сафира и рубина врши само у дну круне.

Значка Генералштаба Војске Србије се израђује од легуре на бази цинка, алуминијума, бакра и магнезијума („Tonsul“), технологијом ливења, финализацијом у позлати и хрому, употребом емајла у боји и лазурних лакова, у складу с идејним решењем, приказаним на слици 9. (линије црне боје су дате само ради јаснијег приказа рељефности значке).

Подлога Плакете Генералштаба Војске Србије је израђена од дрвета у облику штита, димензија 150 x 200 mm. На полеђини подлоге је отвор пречника 5 mm, тако да се плакета може окачити на зид.

Плочица на плакети је од месинга, позлаћена и полирана, минималних димензија 70 x 35 mm. На плочици је утиснут натпис: „ГЕНЕРАЛШТАБ ВОЈСКЕ СРБИЈЕ“, у два реда, са пригодним текстом или посветом. Боја слова је црвена. Пригодан текст (посвета) може бити написан и на страном језику. Текст на плочици се исписује накнадно, према захтеву крајњег корисника. На слици 10. приказане су димензије плакете.

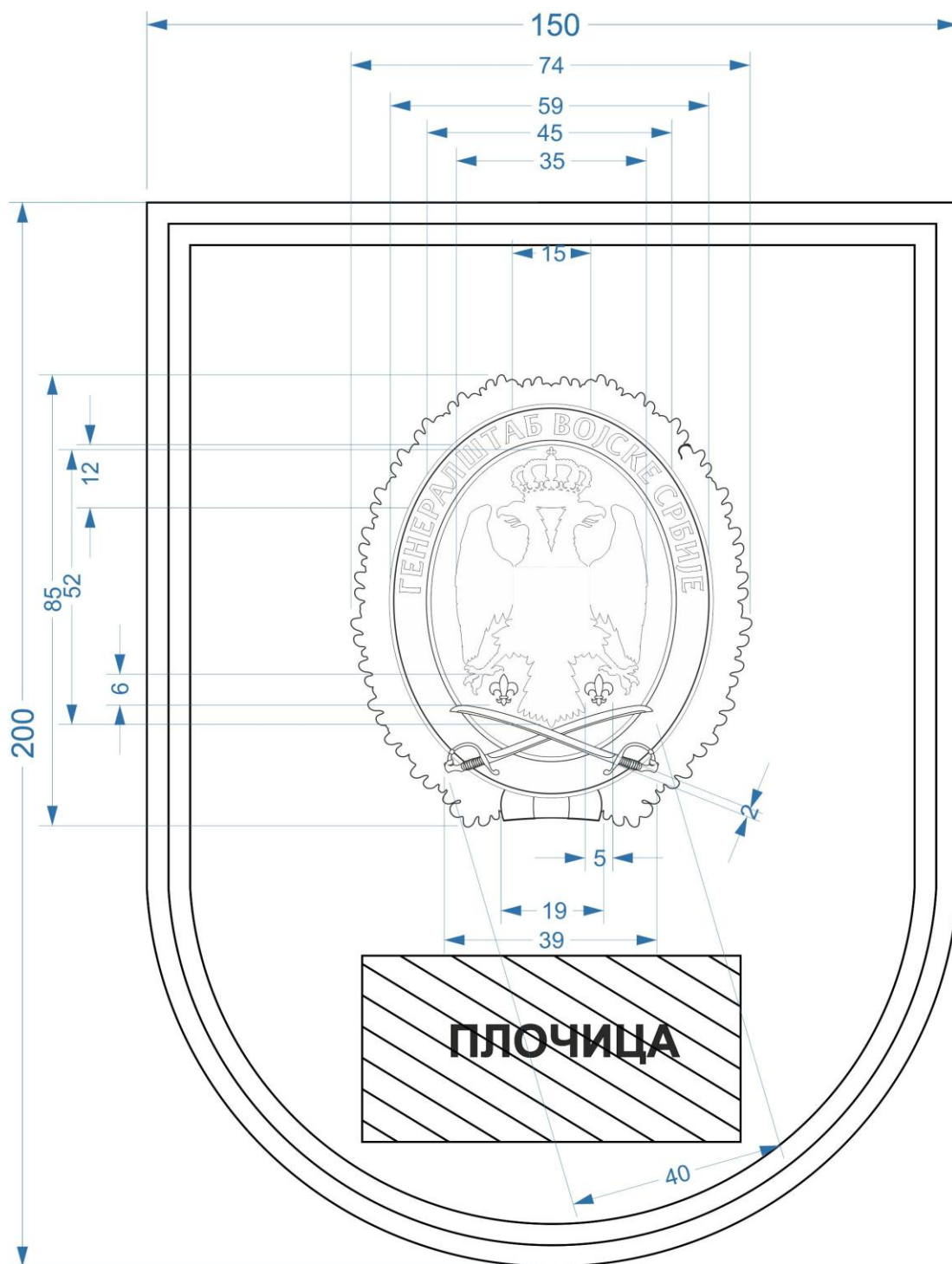

Слика 10. Димензије Плакете Генералштаба Војске Србије

Параметри који нису дати на слици 10. су следећи:

- | | |
|-----------------------------|-------------|
| - дебљина круне | сса 2,5 mm, |
| - дебљина крила | сса 2,8 mm, |
| - дебљина репа | сса 2,2 mm, |
| - дебљина сабље | сса 3,0 mm, |
| - дебљина венца | сса 2,5 mm, |
| - дебљина овалног штита | сса 3,0 mm. |
| - дебљина месингане плочице | сса 1,0 mm, |
| - дебљина дрвене подлоге | сса 18 mm. |

Конкурсна документација за ЈН број 11/2015 – Војна признања

Кутија за Плакету Генералштаба Војске Србије је пластифицирана материјалом „пелак“ тамноцрвене боје, а унутар кутије се налази плишана подлога црвене боје. Кутија је оријентационих димензија 200 x 250 mm. На средини поклопца кутије је натпис, у белој боји: „ГЕНЕРАЛШТАБ ВОЈСКЕ СРБИЈЕ“.

6. ПЛАКЕТА КОМАНДЕ КОПНЕНЕ ВОЈСКЕ

Плакету Команде Копнене војске чини: значка Команде Копнене војске, плочица и дрвена подлога и одговарајућа кутија.

Значка Команде Копнене војске се састоји од грба Војске Србије на тамноцрвеном овалном пољу које је уоквирено прстеном у боји злата.

Значка Команде Копнене војске се израђује од легуре на бази цинка, алуминијума, бакра и магнезијума („Tonsul“), технологијом ливења, финализацијом у позлати и хрому, употребом емајла у боји и лазурних лакова, у складу с идејним решењем приказаним на слици 11. (линије црне боје су дате само ради јаснијег приказа рељефности значке). Бисери на круни се не лакирају белим емајлом, док се лакирање сафира и рубина врши само у дну круне.



Слика 11. Идејно решење Плакете Команде Копнене војске

Подлога плакете је израђена од дрвета у облику штита, димензија 150 x 200 mm. На полеђини подлоге је отвор пречника 5 mm, тако да се плакета може окачити на зид.

Конкурсна документација за ЈН број 11/2015 – Војна признања

Плочица на плакети је од месинга, позлаћена и полирана, минималних димензија 70 x 35 mm. На плочици је утиснут натпис: „КОМАНДА КОПНЕНЕ ВОЈСКЕ“ са пригодним текстом или посветом. Боја слова је црвена. Пригодан текст (посвета) може бити написан и на страном језику. Текст на плочици се исписује накнадно, према захтеву крајњег корисника.

На слици 12. приказане су димензије плакете.

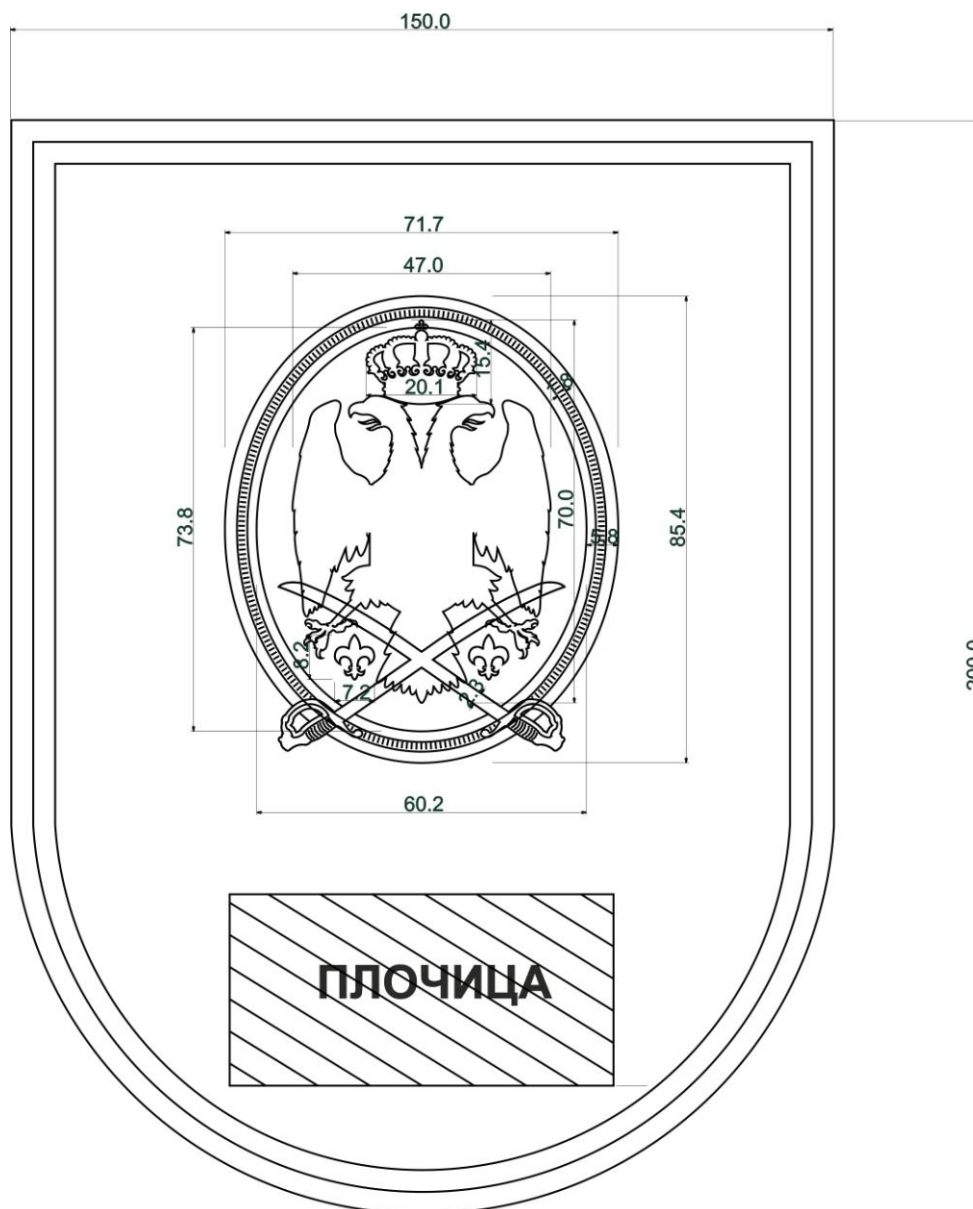

Слика 12. Димензије Плакете Команде Копнене војске

Параметри који нису дати на слици 12. су следећи:

- | | |
|------------------------------------|-------------|
| - дебљина овалног штита са сабљама | сса 3,0 mm, |
| - дебљина круне | сса 3,5 mm, |
| - дебљина крила | сса 3,7 mm, |
| - дебљина репа | сса 3,0 mm, |
| - дебљина месингане плочице | сса 1,0 mm, |
| - дебљина дрвене подлоге | сса 18 mm. |

Кутија за плакету је пластифицирана материјалом „пелак“ тамноцрвене боје а унутар кутије се налази плишана подлога црвене боје. Кутија је оријентационих димензија 200 x 250 mm. На средини поклопца кутије је натпис у два реда, у белој боји: „ВОЈСКА СРБИЈЕ“ и „КОМАНДА КОПНЕНЕ ВОЈСКЕ“.

7. ПЛАКЕТА КОМАНДЕ ВАЗДУХОПЛОВСТВА И ПРОТИВВАЗДУХОПЛОВНЕ ОДБРАНЕ

Плакету Команде Ваздухопловства и противваздухопловне одбране чини: значка Команде Ваздухопловства и противваздухопловне одбране, плочица и дрвена подлога и одговарајућа кутија.

Значка Команде Ваздухопловства и противваздухопловне одбране се састоји од грба Војске Србије на овалном пољу светлоплаве боје које је уоквирено прстеном у позлати.

Значка Команде Ваздухопловства и противваздухопловне одбране се израђује од легуре на бази цинка, алуминијума, бакра и магнезијума („Tonsul“), технологијом ливења, финализацијом у позлати и хрому, употребом емајла у боји и лазурних лакова, у складу с идејним решењем приказаним на слици 13. (линије црне боје су дате само ради јаснијег приказа рељефности значке). Бисери на круни се не лакирају белим емајлом, док се лакирање сафира и рубина врши само у дну круне.



Слика 13. Идејно решење плакете Команде Ваздухопловства и противваздухопловне одбране

Подлога плакете је израђена од дрвета у облику штита, димензија 150 x 200 mm. На полеђини подлоге је отвор пречника 5 mm, тако да се плакета може окачити на зид.

Плочица на плакети је од месинга, позлаћена и полирана, минималних димензија 70 x 35 mm. На плочици је утиснут натпис: „КОМАНДА ВАЗДУХОПЛОВСТВА И ПРОТИВВАЗДУХОПЛОВНЕ ОДБРАНЕ“ са пригодним текстом или посветом. Боја слова је светлоплава. Пригодан текст (посвета) може бити написан и на страном језику. Текст на плочици се исписује накнадно, према захтеву крајњег корисника.

На слици 14. приказане су димензије плакете.

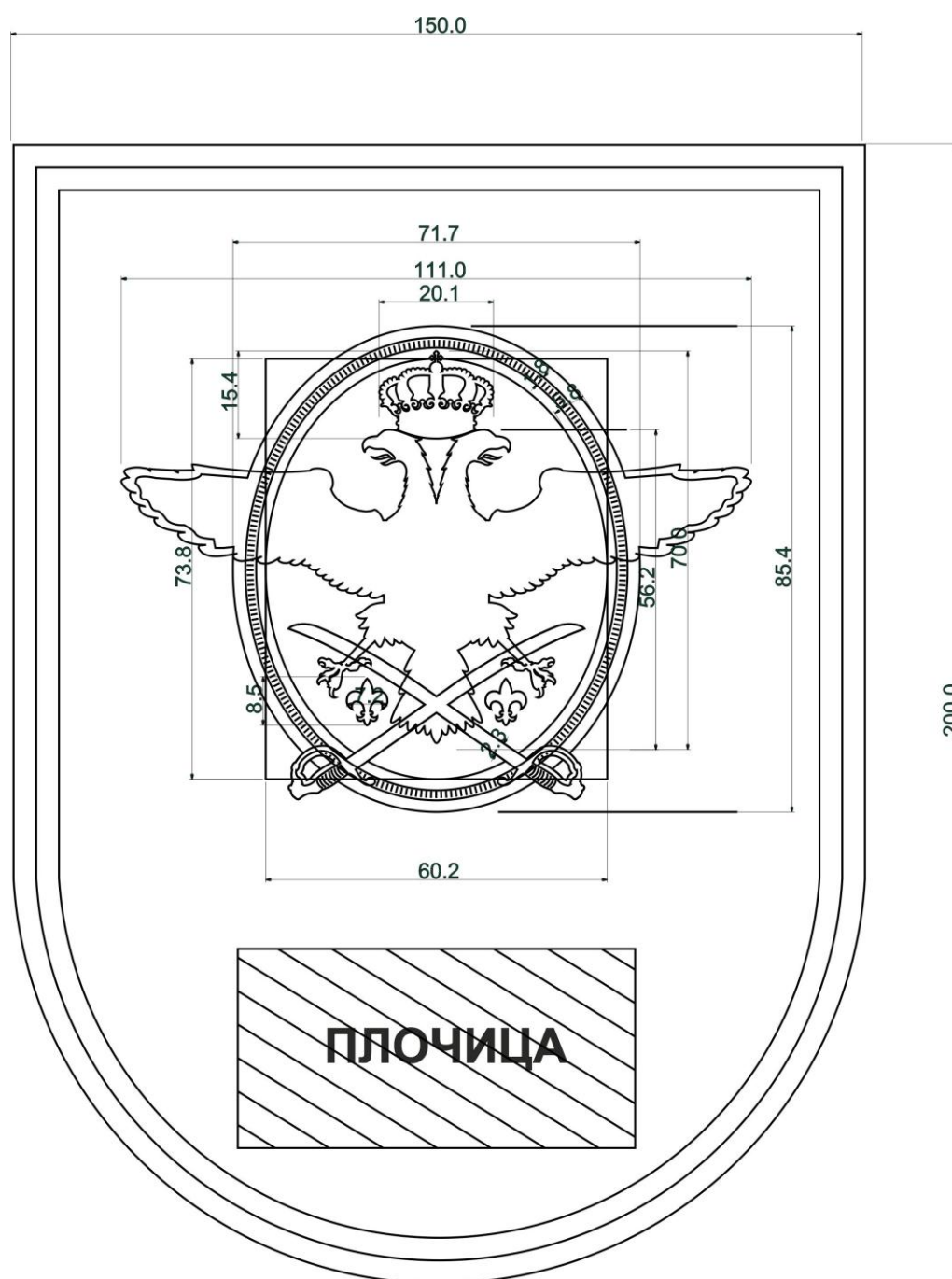

Слика 14. Димензије плакете Команде Ваздухопловства и противваздухопловне одбране

Параметри који нису дати на слици 14. су следећи:

- дебљина овалног штита са сабљама	сса 3,0 mm,
- дебљина круне	сса 3,5 mm,
- дебљина крила	сса 3,7 mm,
- дебљина репа	сса 3,0 mm,
- дебљина месингане плочице	сса 1,0 mm,
- дебљина дрвене подлоге	сса 18 mm.

Кутија за плакету је пластифицирана материјалом „пелак“ светлоплаве боје боје а унутар кутије се налази плишана подлога светлоплаве боје. Кутија је орјентационих димензија 200 x 250 mm. На средини поклопца кутије је натпис у два реда, у белој боји: „ВОЈСКА СРБИЈЕ“ и „КОМАНДА ВАЗДУХОПЛОВСТВА И ПРОТИВВАЗДУХОПЛОВНЕ ОДБРАНЕ“

8. ПЛАКЕТА КОМАНДЕ ЗА ОБУКУ

Плакету Команде за обуку чини: значка Команде за обуку, плочица и дрвена подлога и одговарајућа кутија.

Значка Команде за обуку се састоји од грба Војске Србије на овалном пољу које је подељено по вертикали на лево тамноцрвено и десно светлоплаво поље, уоквирено прстеном у позлати.



Слика 15. Идејно решење Плакете Команде за обуку

Значка Команде за обуку се израђује од легуре на бази цинка, алуминијума, бакра и магнезијума („Tonsul“), технологијом ливења, финализацијом у позлати и хрому, употребом емајла у боји и лазурних лакова, у складу с идејним решењем приказаним на слици 15. (линије црне боје су дате само ради јаснијег приказа рељефности значке). Бисери на круни се не лакирају белим емајлом, док се лакирање сафира и рубина врши само у дну круне.

Подлога Плакете Команде за обуку је израђена од дрвета у облику штита, димензија 150 x 200 mm. На полеђини подлоге је отвор пречника 5 mm, тако да се плакета може окачити на зид.

Плоча на плакети је од месинга, позлаћена и полирана, минималних димензија 70 x 35 mm. На плочици је утиснут натпис: „КОМАНДА ЗА ОБУКУ“ са пригодним текстом или посветом. Боја слова је тамноцрвена. Пригодан текст (посвета) може бити написан и на страном језику. Текст на плочици се исписује накнадно, према захтеву крајњег корисника. На слици 16. приказане су димензије плакете.

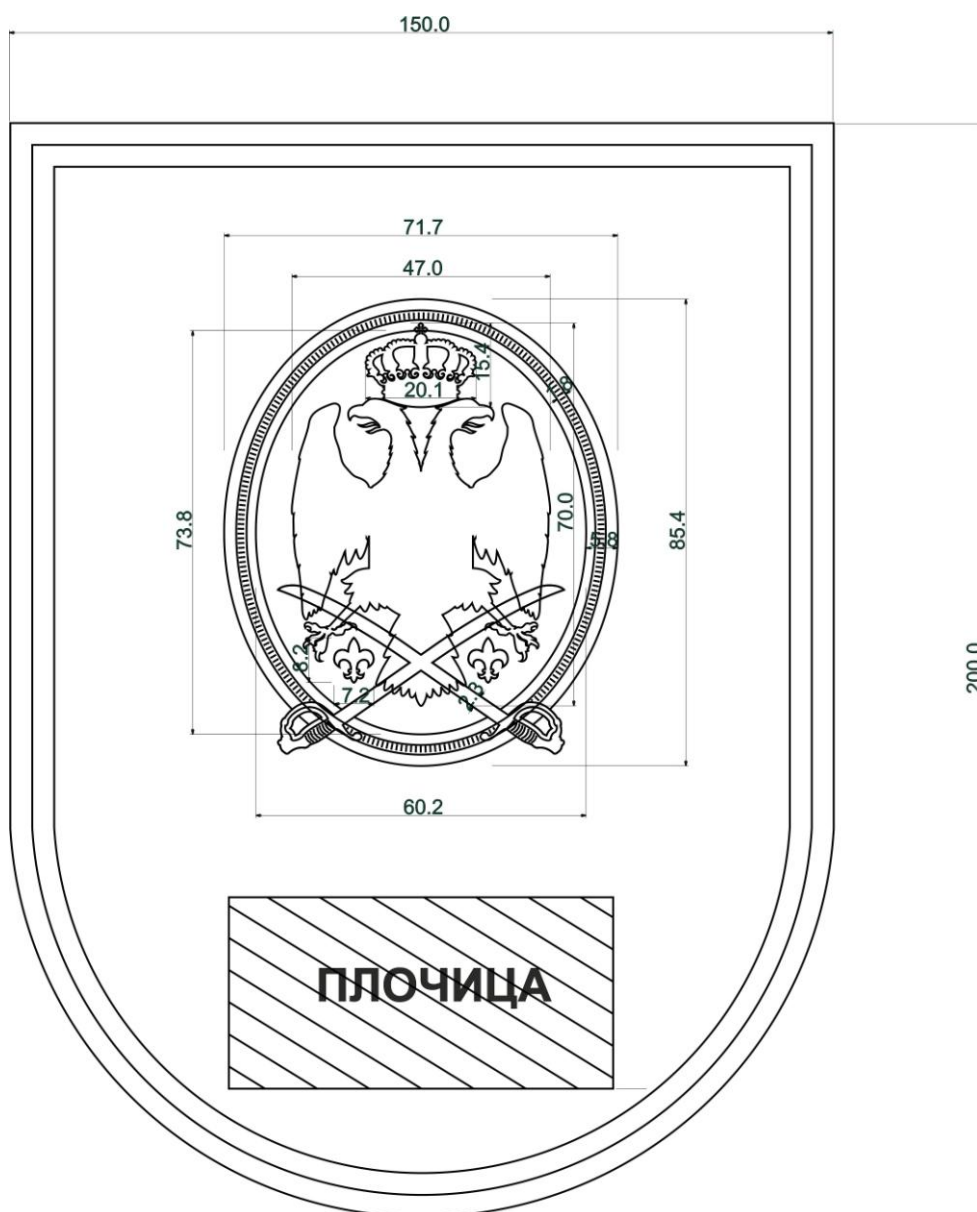

Слика 16. Димензије Плакете Команде за обуку

Параметри који нису дати на слици 16. су следећи:

- дебелина овалног штита са сабљама	сса 3,0 mm,
- дебелина круне	сса 3,5 mm,
- дебелина крила	сса 3,7 mm,
- дебелина репа	сса 3,0 mm,
- дебелина месингане плочице	сса 1,0 mm,
- дебелина дрвене подлоге	сса 18 mm.

Кутија за плакету је пластифицирана материјалом „пелак“ тамноцрвене боје, а унутар кутије се налази плишана подлога тамноцрвене боје. Кутија је оријентационих димензија 200 x 250 mm. На средини поклопца кутије је натпис у два реда, у белој боји: „ВОЈСКА СРБИЈЕ“ и „КОМАНДА ЗА ОБУКУ“.

9. ПЛАКЕТА ИНСПЕКТОРАТА ОДБРАНЕ

Плакету Инспектората одбране чини: значка Инспектората одбране, плочица и дрвена подлога и одговарајућа кутија.

Значку Инспектората одбране представља хералдичка композиција чију основу чини овални штит са хромираним лаворовим венцем. Овални штит је оивичен лентом у позлати на чијем горњем делу је словима у црној боји исписано: „ИНСПЕКТОРАТ ОДБРАНЕ“, а у доњем делу исписана је црном бојом арапском бројком година „1894“.

Композиција двоглавог хромираног орла и кринова је идентична композицији орла и кринова која се налази на грбу Републике Србије и позиционирана је на тамноплавом пољу овалног штита оперваженим поступком хромирања. Двоглави орао са круном је по боји идентичан као и код претходних значки. Бисери се не лакирају белим емајлом, док се лакирање сафира и рубина врши само у дну круне.

Значка Инспектората одбране се израђује од легуре на бази цинка, алуминијума, бакра и магнезијума („Tonsul“), технологијом ливења, финализацијом у позлати и хрому, употребом емајла у боји и лазурних лакова, у складу с идејним решењем приказаним на слици 17. (линије црне и сиве боје су дате само ради јаснијег приказа рељефности значке).



Слика 17. Идејно решење Плакете Инспектората одбране

Подлога Плакете Инспектората одбране је израђена од дрвета у облику штита, димензија 150 x 200 mm. На полеђини подлоге је отвор пречника 5 mm, тако да се плакета може окачити на зид.

Плочица на плакети је од месинга, позлаћена и полирана, минималних димензија 70 x 35 mm. На плочици је утиснут натпис: „ИНСПЕКТОРАТ ОДБРАНЕ“ са пригодним текстом или посветом. Боја слова је тамноплава. Пригодан текст (посвета) може бити написан и на страном језику. Текст на плочици се испишује накнадно, према захтеву крајњег корисника.

На слици 18. приказане су димензије плакете.

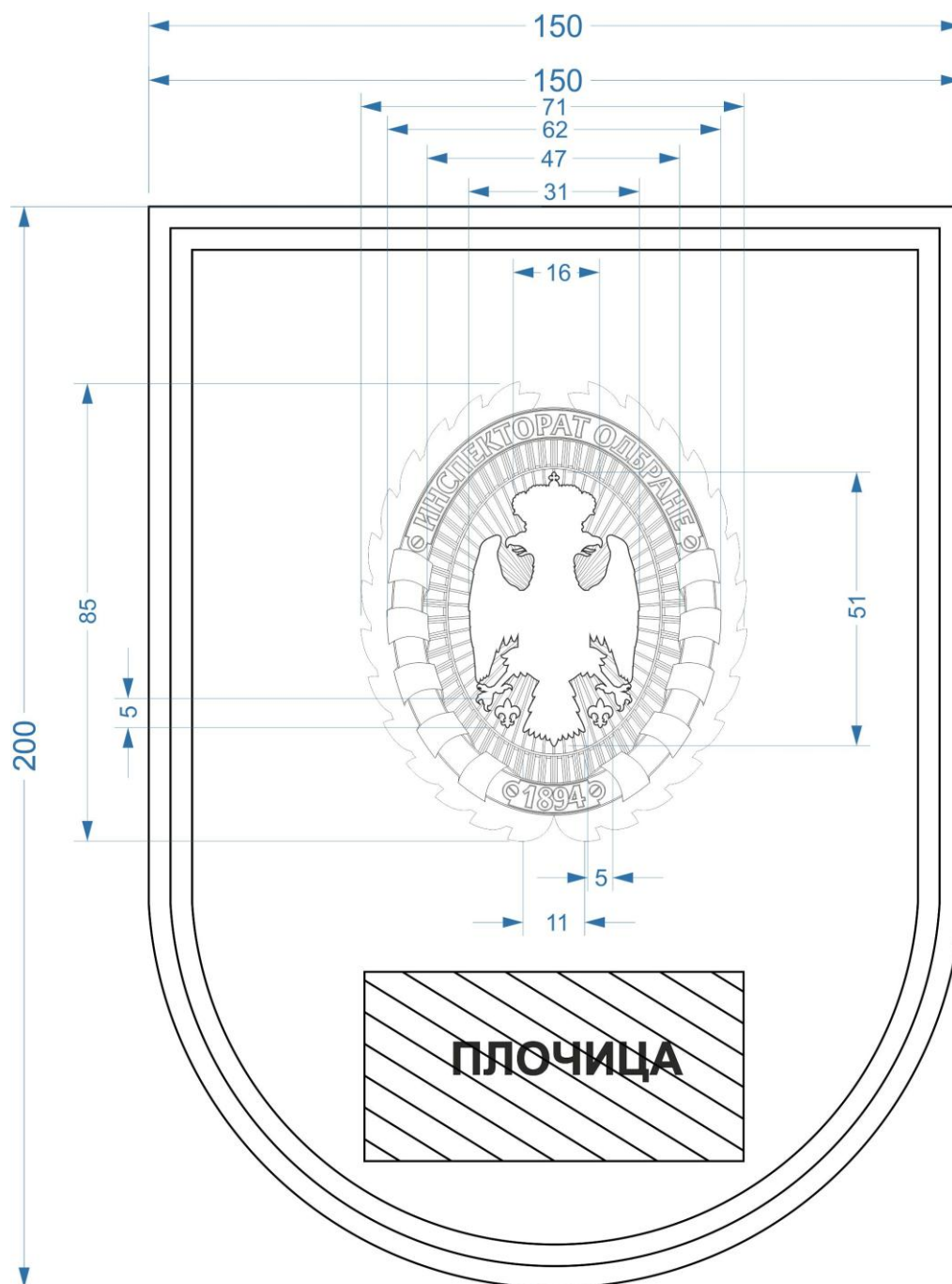

Слика 18. Димензије Плакете Инспектората одбране

Параметри који нису дати на слици 18. су следећи:

- дебљина лаворовог венца са овалним штитом
- дебљина круне
- дебљина крила
- дебљина репа
- дебљина месингане плочице
- дебљина дрвене подлоге

сца 3,0 mm,
сца 3,5 mm,
сца 3,7 mm,
сца 3,0 mm,
сца 1,0 mm,
сца 18 mm.

Кутија за Плакету Војнобезбедносне агенције је пластифицирана материјалом „пелак“ тамноплаве боје, а унутар кутије се налази плишана подлога тамноплаве боје. Кутија је оријентационих димензија 200 x 250 mm. На средини поклопца кутије су натписи у три реда, у белој боји: „РЕПУБЛИКА СРБИЈА“, „МИНИСТАРСТВО ОДБРАНЕ“, „ИНСПЕКТОРАТ ОДБРАНЕ“.

10. ПЛАКЕТА ВОЈНОБЕЗБЕДНОСНЕ АГЕНЦИЈЕ

Плакету Војнобезбедносне агенције чини: значка Војнобезбедносне агенције, плочица и дрвена подлога и одговарајућа кутија.

Значку Војнобезбедносне агенције представља хералдичка композиција чију основу чини штит који има тамноцрвену подлогу. На средини штита је стилизовани приказ двоглавог хромираног орла са крилима у полету пратећи основу штита, окренутим ка унутрашњем делу штита. На грудима двоглавог орла се налази мали штит полукружног облика црвене боје, подељен белим крстом на четири поља са по једним оцилом у сваком пољу. Оцила су хромирана и окренута ка спољним странама штита. Са леве и десне стране канти двоглавог орла су кринови у позлати, а изнад главе окружена крилима је круна идентична композицији круне и кринова који се налазе на грбу Републике Србије. Бисери се не лакирају белим емајлом, док се лакирање сафира и рубина врши само у дну круне.

Значка Војнобезбедносне агенције се израђује од легуре на бази цинка, алуминијума, бакра и магнезијума („Tonsul“), технологијом ливења, финализацијом у позлати и хрому, употребом емајла у боји и лазурних лакова, у складу с идејним решењем приказаним на слици 19. (линија црне боје је дата само ради јаснијег приказа).



Слика 19. Идејно решење Плакете Војнобезбедносне агенције

Подлога Плакете Војнобезбедносне агенције је израђена од дрвета у облику штита, димензија 150 x 200 mm. На полеђини подлоге је отвор пречника 5 mm, тако да се плакета може окачити на зид.

Плочица на плакети је од месинга, позлаћена и полирана, минималних димензија 70 x 35 mm. На плочици је утиснут натпис: „ВОЈНОБЕЗБЕДНОСНА АГЕНЦИЈА“ са пригодним текстом или посветом. Боја слова је тамно плава. Пригодан текст (посвета) може бити написан и на страном језику. Текст на плочици се исписује накнадно, према захтеву крајњег корисника.

На слици 20. приказане су димензије плакете.

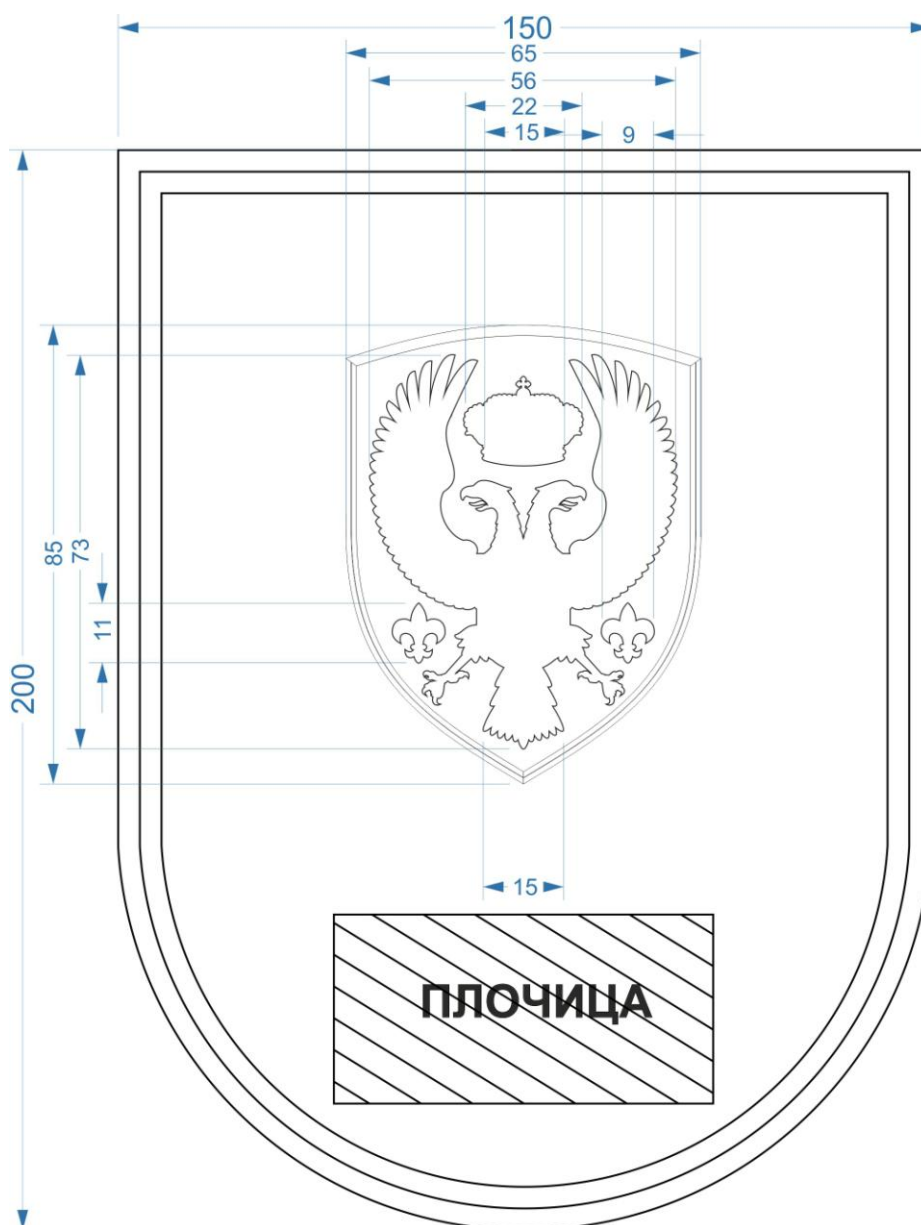

Слика 20. Димензије Плакете Војнобезбедносне агенције

Параметри који нису дати на слици 20. су следећи:

- | | |
|-----------------------------|-------------|
| - дебљина штита | ска 3,0 mm, |
| - дебљина круне | ска 3,5 mm, |
| - дебљина крила | ска 3,7 mm, |
| - дебљина репа | ска 3,0 mm, |
| - дебљина месингане плочице | ска 1,0 mm, |
| - дебљина дрвене подлоге | ска 18 mm, |

Кутија за Плакету Војнобезбедносне агенције је пластифицирана материјалом „пелак“ тамноплаве боје, а унутар кутије се налази плишана подлога тамноплаве боје. Кутија је оријентационих димензија 200 x 250 mm. На средини поклопца кутије су натписи у три реда, у белој боји: „РЕПУБЛИКА СРБИЈА“, „МИНИСТАРСТВО ОДБРАНЕ“, „ВОЈНОБЕЗБЕДНОСНА АГЕНЦИЈА“.

11. ПЛАКЕТА ВОЈНООБАВЕШТАЈНЕ АГЕНЦИЈЕ

Плакету Војнообавештајне агенције чини: значка Војнообавештајне агенције, плочица и дрвена подлога и одговарајућа кутија.

Значку Војнообавештајне агенције представља хералдичка композиција чију основу чини штит подељен са лева на десно, укосо, на три једнака поља у бојама заставе Републике Србије. На средини штита се налази круг златне боје на коме је у горњем делу словима у црној боји исписано: „ВОЈНООБАВЕШТАЈНА АГЕНЦИЈА“. Круг је са леве стране у доњем делу оивичен маслиновом граном у позлати, а са десне стране храстовом граном у позлати, које су повезане траком у бојама заставе Републике Србије. У средини круга налази се стилизовани приказ сове, плаве боје.

Значка Војнообавештајне агенције се израђује од легуре на бази цинка, алуминијума, бакра и магнезијума („Tonsul“), технологијом ливења, финализацијом у позлати, употребом емајла у боји и лазурних лакова, у складу с идејним решењем приказаним на слици 21. (црне линије код натписа и заставе и сиве линије код венца дате су само ради јаснијег рељефног приказа).



Слика 21. Идејно решење Плакете Војнообавештајне агенције

Подлога Плакете Војнообавештајне агенције је израђена од дрвета у облику штита, димензија 150 x 200 mm. На полеђини подлоге је отвор пречника 5 mm, тако да се плакета може окачити на зид.

Плочица на плакети је од месинга, позлаћена и полирана, минималних димензија 70 x 35 mm. На плочици је утиснут натпис: „ВОЈНООБАВЕШТАЈНА АГЕНЦИЈА“ са пригодним текстом или посветом. Боја слова је тамно плава. Пригодан текст (посвета) може бити написан и на страном језику. Текст на плочици се исписује накнадно, према захтеву крајњег корисника. На слици 22. приказане су димензије плакете.

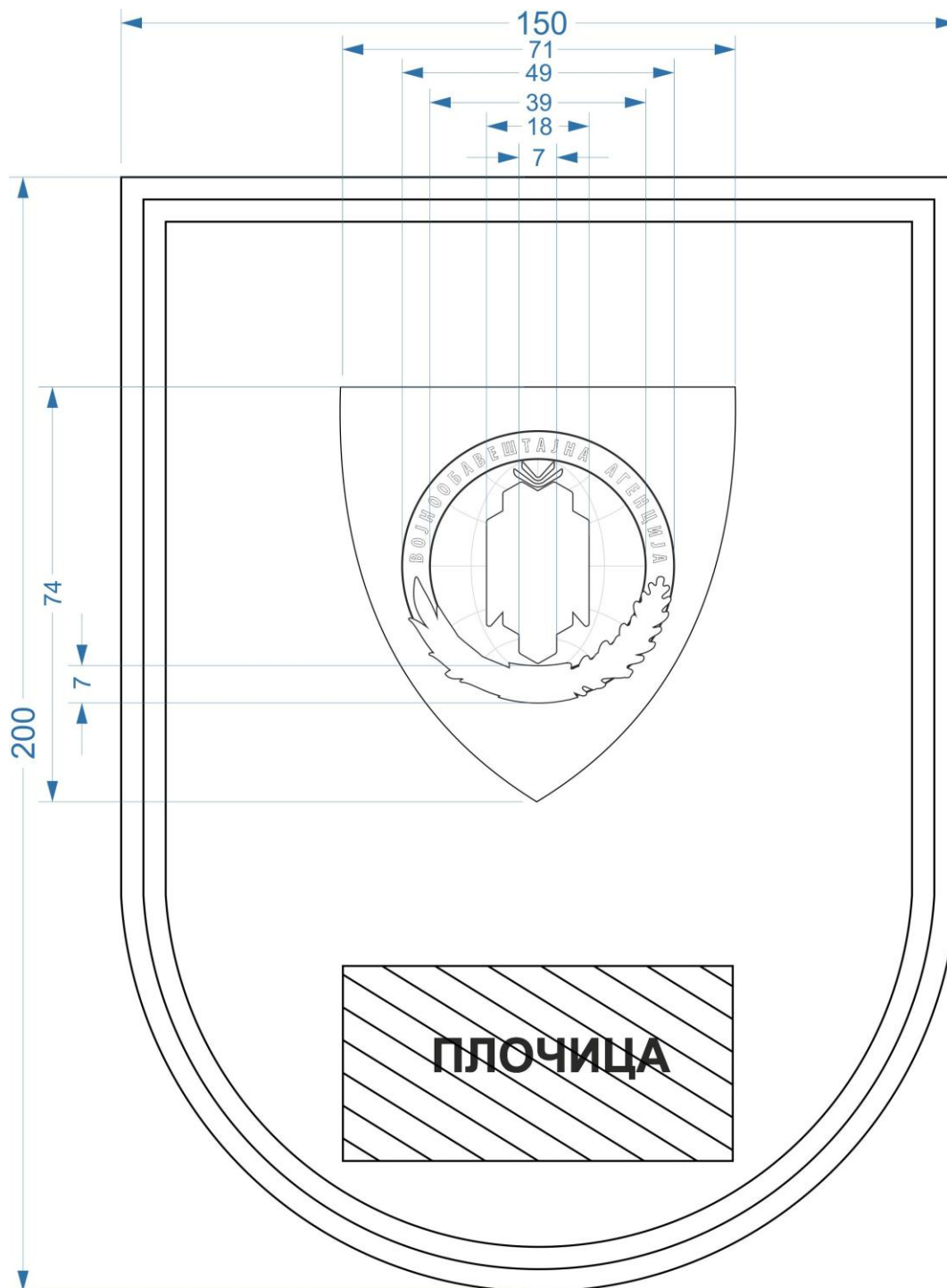

Слика 22. Димензије Плакете Војнообавештајне агенције

Параметри који нису дати на слици 22. су следећи:

Конкурсна документација за ЈН број 11/2015 – Војна признања

- дебљина штита	сса 3,0 mm,
- дебљина сове	сса 2,0 mm,
- дебљина венца са заставом	сса 2,0 mm
- дебљина месингане плочице	сса 1,0 mm,
- дебљина дрвене подлоге	сса 18 mm.

Кутија за Плакету Војнообавештајне агенције је пластифицирана материјалом „пелак“ тамноплаве боје, а унутар кутије се налази плишана подлога тамноплаве боје. Кутија је оријентационих димензија 200 x 250 mm. На средини поклопца кутије су натписи у три реда, у белој боји: „РЕПУБЛИКА СРБИЈА“, „МИНИСТАРСТВО ОДБРАНЕ“, „ВОЈНООБАВЕШТАЈНА АГЕНЦИЈА“.

12. ПЛАКЕТА УНИВЕРЗИТЕТА ОДБРАНЕ

Плакету Универзитета одбране чини: значка Универзитета одбране, плочица и дрвена подлога и одговарајућа кутија.

Значку Универзитета одбране представља хералдичка композиција чију основу чини овални штит који је са леве стране оивичен лоровим венцем, а са десне стране храстовим венцем у позлати. У дну венца на плочици у позлати исписана је црном бојом арапским бројем година оснивања Универзитета одбране - „2011“. На средини значке је стилизовани приказ отворене књиге плаве боје, оивичене позлатом. Књига је по средини пресечена пером за писање у бојама заставе Републике Србије, на чијем врху се налази мали штит полукружног облика црвене боје, подељен белим крстом на четири поља са по једним оцилом у сваком пољу. Оцила су хромирана и окренута су ка спољним странама штита. На средини леве стране књиге су укрштени мачеви беле боје хромирани по ивицама и средини, са сечивима окренутим на горе и рукохватима у позлати, изнад којих се налази розета у позлати. На средини десне стране књиге је стилизовани приказ Ескулаповог штапа око кога се симболично савија змија. У доњем делу леве стране књиге је словима у црној боји исписано: „УНИВЕРЗИТЕТ“, а у доњем делу десне стране књиге је истим словима и у истој бојом исписано: „ОДБРАНЕ“.

Значка Универзитета одбране се израђује од легуре на бази цинка, алуминијума, бакра и магнезијума („Tonsul“), технологијом ливења, финализацијом у позлати и хрому, употребом емајла у боји и лазурних лакова, у складу с идејним решењем приказаним на слици 23. (црне линије на штиту, венцу и елементима на књизи су дати само реди јаснијег рељефног приказа).



Слика 23. Идејно решење Плакете Универзитета одбране

Подлога Плакете Универзитета одбране је израђена од дрвета у облику штита, димензија 150 x 200 mm. На полеђини подлоге је отвор пречника 5 mm, тако да се плакета може окачити на зид.

Плочица на плакети је од месинга, позлаћена и полирана, минималних димензија 70 x 35 mm. На плочици је утиснут натпис: „УНИВЕРЗИТЕТ ОДБРАНЕ“ са пригодним текстом или посветом. Боја слова је тамноплава. Пригодан текст (посвета) може бити написан и на страном језику. Текст на плочици се испишује накнадно, према захтеву крајњег корисника.

На слици 24. приказане су димензије плакете.

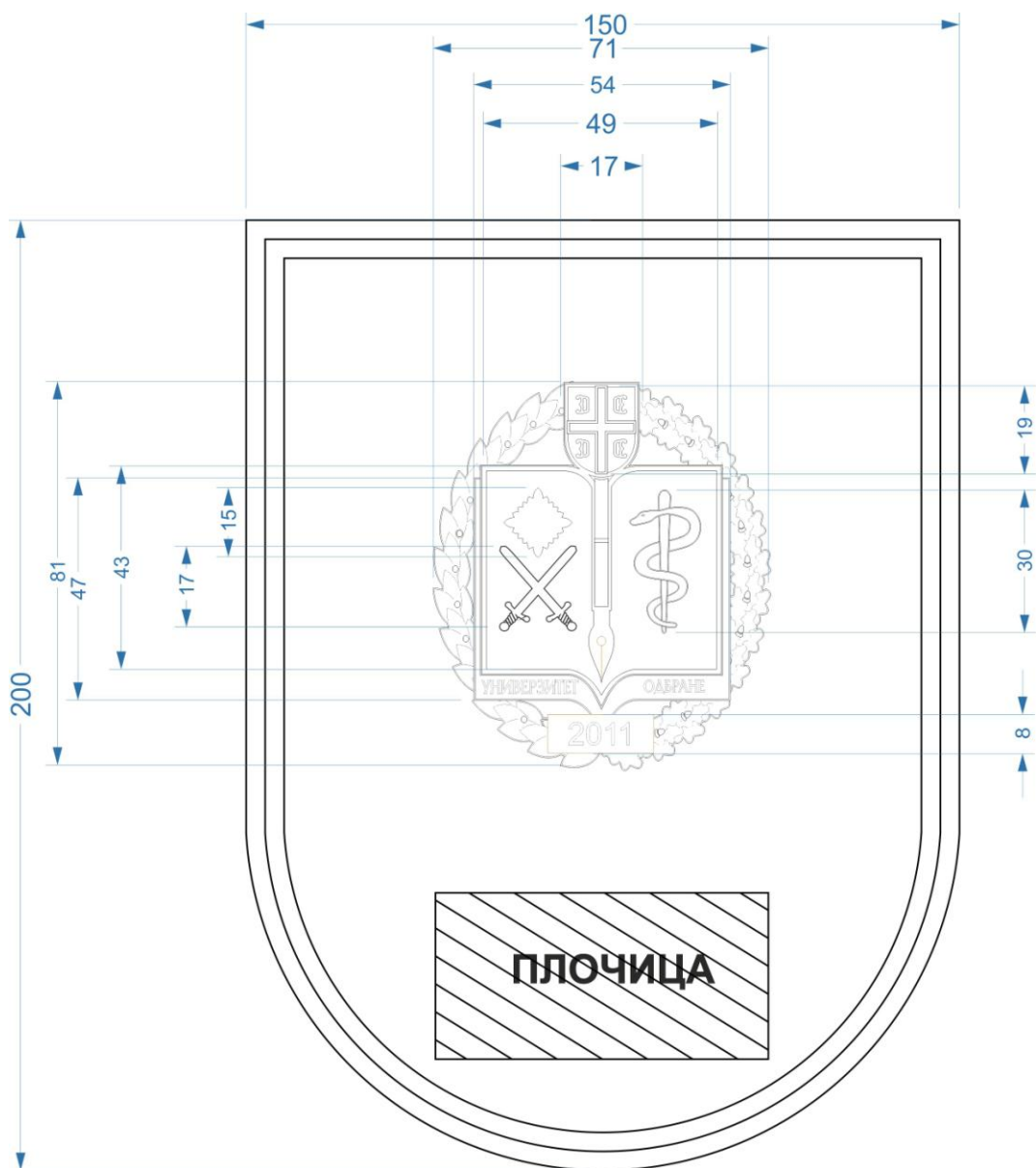

Слика 24. Димензије Плакете Универзитета одбране

Параметри који нису дати на слици 24. су следећи:

- | | |
|---|-------------|
| - дебљина венца са бројном ознаком „2011“ | ска 2,5 mm, |
| - дебљина малог штита са оцилима и пером | ска 3,0 mm, |
| - дебљина књиге са елементима и натписом
Универзитет одбране | ска 2,5 mm, |
| - дебљина месингане плочице | ска 1,0 mm, |
| - дебљина дрвене подлоге | ска 18 mm. |

Кутија за Плакету Универзитета одбране је пластифицирана материјалом „пелак“ тамноплаве боје, а унутар кутије се налази плишана подлога тамноплаве боје. Кутија је оријентационих димензија 200 x 250 mm. На средини поклопца кутије су натписи у три реда, у белој боји: „РЕПУБЛИКА СРБИЈА“, „МИНИСТАРСТВО ОДБРАНЕ“, „УНИВЕРЗИТЕТ ОДБРАНЕ“.

13. ПЛАКЕТА ВОЈНЕ АКАДЕМИЈЕ

Плакету Војне академије чини: значка Војне академије, плочица и дрвена подлога и одговарајућа кутија.

Значка Војне академије се састоји од овалног штита положеног на лоров и храстов венац у позлати који је у доњем делу обавијен траком у бојама заставе Републике Србије на чијем плавом пољу је словима у позлати исписана девиза Војне академије: „ЧАСТ ЈЕ НАША ИМОВИНА“. Овални штит је оивичен тамноплавим прстеном на чијем горњем делу је словима у позлати исписано: „ВОЈНА АКАДЕМИЈА“. Унутрашњи део штита подељен је по вертикали на лево тамноцрвено и десно плаво поље док је у средини на укрштеним мачевима положена отворена књига са стилизованим текстом изнад којег се налази розета. У дну унутрашњег дела штита у позлати исписана је арапским бројем година оснивања Војне академије – „1850“.

Значка Војне академије се израђује од легуре на бази цинка, алуминијума, бакра и магнезијума („Tonsul“), технологијом ливења, финализацијом у позлати и хрому, употребом емајла у боји и лазурних лакова, у складу с идејним решењем приказаним на слици 25. (црне линије на розети, застави и укрштеним мачевима су дате само ради јаснијег рељефног приказа).



Слика 25. Идејно решење Плакете Војне академије

Подлога Плакете Војне академије је израђена од дрвета у облику штита, димензија 150 x 200 mm. На полеђини подлоге је отвор пречника 5 mm, тако да се плакета може окачити на зид.

Плочица на плакети је од месинга, позлаћена и полирана, минималних димензија 70 x 35 mm. На плочици је утиснут натпис: „ВОЈНА АКАДЕМИЈА“ са пригодним текстом или посветом. Боја слова је тамно плава. Пригодан текст (посвета) може бити написан и на страном језику. Текст на плочици се исписује накнадно, према захтеву крајњег корисника.

На слици 26. приказане су димензије плакете.

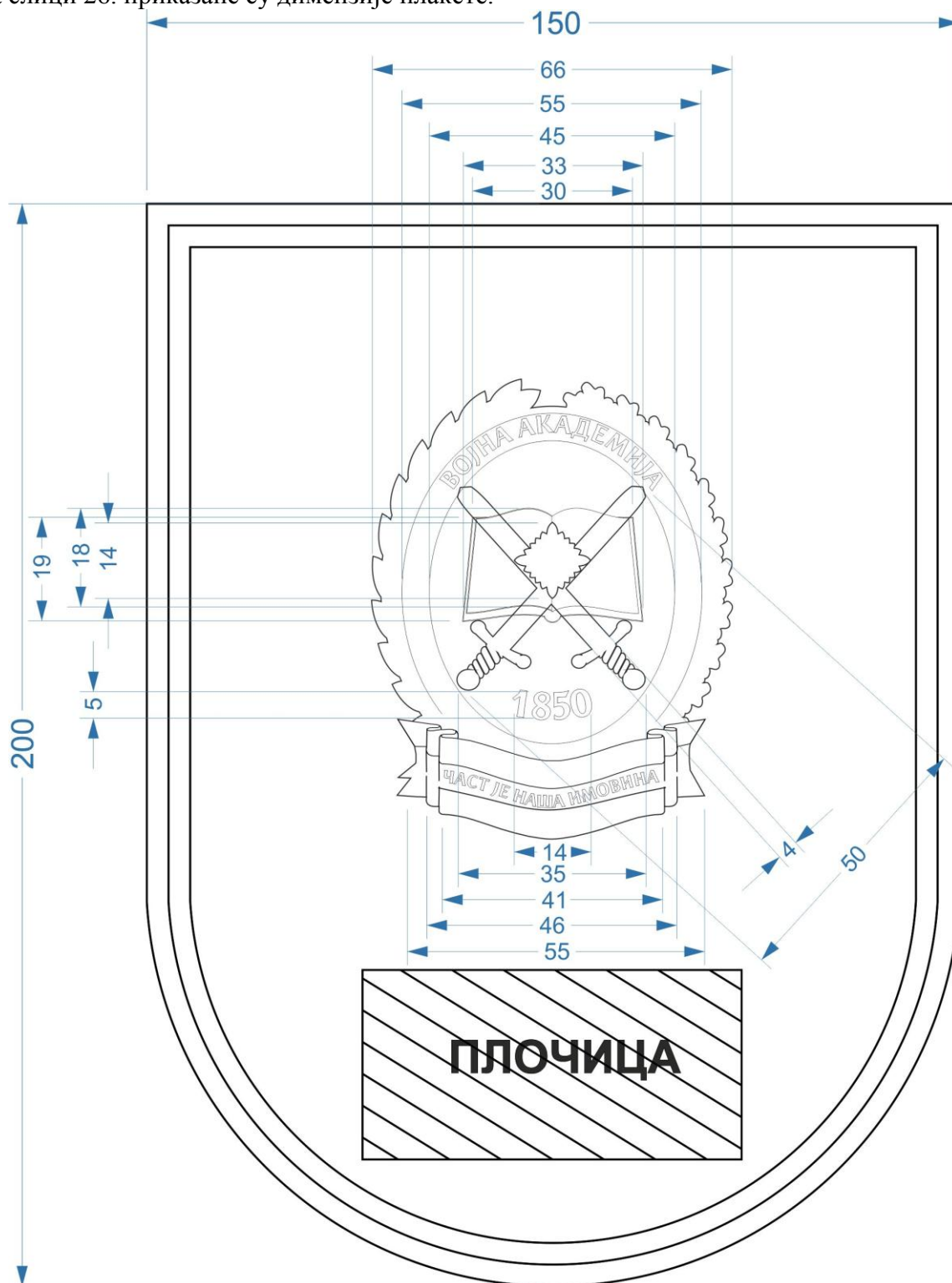

Слика 26. Димензије Плакете Војне академије

Параметри који нису дати на слици 26. су следећи:

- дебљина подлоге (венац са заставом и штит са натписима)	ска 3,0 mm,
- дебљина мачева	ска 1,0 mm,
- дебљина књиге	ска 1,0 mm,
- дебљина розете	ска 1,5 mm,
- дебљина заставе РС	ска 2,5 mm,
- дебљина месингане плочице	ска 1,0 mm,
- дебљина дрвене подлоге	ска 18 mm.

Кутија за Плакету Војне академије је пластифицирана материјалом „пелак“ тамноплаве боје, а унутар кутије се налази плишана подлога тамноплаве боје. Кутија је оријентационих димензија 200 x 250 mm. На средини поклопца кутије су натписи у три реда, у белој боји: „РЕПУБЛИКА СРБИЈА“, „МИНИСТАРСТВО ОДБРАНЕ“, „ВОЈНА АКАДЕМИЈА“.

14. ПЛАКЕТА ВОЈНОМЕДИЦИНСКЕ АКАДЕМИЈЕ

Плакету Војномедицинске академије чини: значка Војномедицинске академије, плочица и дрвена подлога и одговарајућа кутија.

Значку Војномедицинске академије представља хералдичка композиција чију основу чини штит чија подлога је у црвеној боји, на коме је пратећи ивицу штита на тамноплавој подлози словима у позлати, на врху штита исписано: „СРБИЈА“, са леве стране: „ВОЈНОМЕДИЦИНСКА“, а са десне стране: „АКАДЕМИЈА БЕОГРАД“. На средини штита је стилизовани приказ грба Војске Србије. На грудима двоглавог хромираног орла налази се мали штит полукружног облика тамноплаве боје на чијој средини је стилизовани приказ Ескулаповог штапа око кога се симболично савија змија. Испод стилизованог грба у позлати исписана је арапским бројем година оснивања Војномедицинске академије – „1844“. Бисери се не лакирају белим емајлом, док се лакирање сафира и рубина врши само у дну круне.

Значка Војномедицинске академије се израђује од легуре на бази цинка, алуминијума, бакра и магнезијума („Tonsul“), технологијом ливења, финализацијом у позлати и хрому, употребом емајла у боји и лазурних лакова, у складу с идејним решењем приказаним на слици 27. (црне линије на грбу значке дате су само ради јаснијег рељефног приказа).



Слика 27. Идејно решење Плакете Војномедицинске академије

Подлога Плакете Војномедицинске академије је израђена од дрвета у облику штита, димензија 150 x 200 mm. На полеђини подлоге је отвор пречника 5 mm, тако да се плакета може окачити на зид.

Плочица на плакети је од месинга, позлаћена и полирана, минималних димензија 70 x 35 mm. На плочици је утиснут натпис: „ВОЈНОМЕДИЦИНСКА АКАДЕМИЈА“ са пригодним текстом или посветом. Боја слова је тамно плава. Пригодан текст (посвета) може бити написан и на страном језику. Текст на плочици се исписује накнадно, према захтеву крајњег корисника. На слици 28. приказане су димензије плакете.

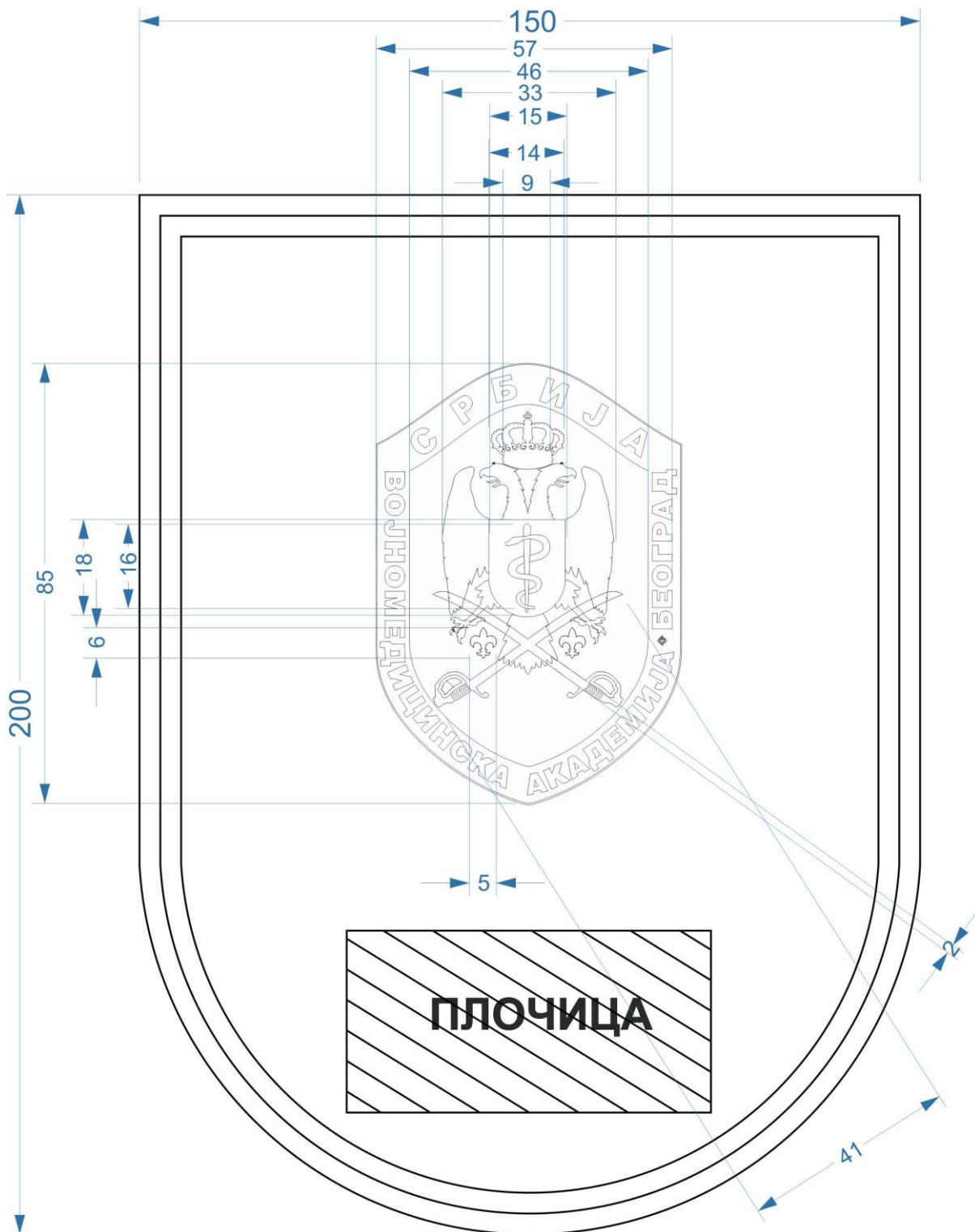

Слика 28. Димензије Плакете Војномедицинске академије

Параметри који нису дати на слици 28. су следећи:

- | | |
|--|-------------|
| - дебљина подлоге са сабљама и натписима | сса 3,0 mm, |
| - дебљина круне | сса 3,5 mm, |
| - дебљина крила | сса 3,7 mm, |
| - дебљина репа | сса 3,0 mm, |
| - дебљина штита са ознаком санитетске службе | сса 1,5 mm, |

- | | |
|-----------------------------|-------------|
| - дебљина месингане плочице | сва 1,0 mm, |
| - дебљина дрвене подлоге | сва 18 mm. |

Кутија за Плакету Војномедицинске академије је пластифицирана материјалом „пелак“ тамноплаве боје, а унутар кутије се налази плишана подлога тамноплаве боје. Кутија је оријентационих димензија 200 x 250 mm. На средини поклопца кутије су натписи у три реда, у белој боји: „РЕПУБЛИКА СРБИЈА“, „МИНИСТАРСТВО ОДБРАНЕ“, „ВОЈНОМЕДИЦИНСКА АКАДЕМИЈА“.

Напомена:

Толеранција за све задате димензије чија је вредност изнад 10 mm је $\pm 3,5\%$, а за димензије испод 10 mm је $\pm 5\%$. Толеранције се не примењују код мера које су дате као минималне или максималне.

Техника исписивања текста натписа на кутијама Златне плакете Министарства одбране и Златне плакете Војске Србије је ласерско гравирање.

Техника исписивања текста натписа на кутијама Плакете Министарства одбране и Плакете Војске Србије је са „сребрном фолијом“, а техника исписивања натписа на кутијама свих осталих војних плакета је са „белом фолијом“.

Партија II: ЗНАЧКЕ ЗАВРШЕНИХ ШКОЛА

Значке завршених школа израђују од легуре цинка са алуминијумом, бакром и магнезијумом, технологијом ливења, а финализацију извршити у позлати или хрому (према слици) и благо патинирати поједине елементе значке, где је то могуће.

Толеранције дужине и ширине су $\pm 3\%$ а толеранција дебљине је $\pm 10\%$.

1. Значка завршене Војне академије

Значку завршене Војне академије представља хералдичка композиција састављена из два метална елемента: већи део је основа и мањи део који је аплициран и спојен са основом вијком пречника 3mm и одговарајућом матицом пречника 8mm. Основу чини розета која је позлаћена, на којој се налази квадратна подлога прекривена белим емајлом чија је лева и десна страна једнако оивичена и позлаћена.

На средини квадратне подлоге налази се аплицирани део који је позлаћен и чини га стилизовани приказ приказ сидра, преко кога се налазе стилизовани прикази крила у полету са пет редова пера и топовске цеви укрштене са пушком. Стилизовани прикази су оивичени венцем (са леве стране је ловорово лишће, а са десне стране је храстово лишће). Лишће венца је благо патинирано.

У доњем делу венца налази се знак Војске Србије који је позлаћен, са нанетим слојем безбојног емајла на површини, а на врху венца налази се позлаћена круна.

На слици 1. приказан је изглед и облик значке завршене Војне академије.



Слика 1. Изглед и облик значке завршене Војне академије

Реверс значке је текстуриран и позлаћен, и на њему се гравира број класе према захтеву Наручиоца.

Значка се причвршћује на одевни предмет помоћу две копче са иглама и притисницама (на реверсу значке).

Димензије значке завршене Војне академије приказане су на слици 2.

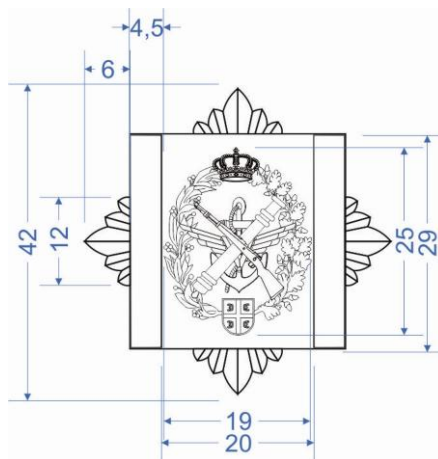

Слика 2. Димензије значке завршене Војне академије

Параметри који нису дати на слици 2. су следећи:

- дебљина основе са розетом сса 2,7 mm,
- дебљина сидра, крила, топа и пушке сса 2,8 mm.
- са венцима, круном и штитом са оцилима

2. Значка завршеног Медицинског факултета Војномедицинске академије;

Значку завршеног Медицинског факултета Војномедицинске академије представља хералдичка композиција састављена из два метална елемента – већи део који је основа и мањи део који је аплициран и спојен са основом вијком пречника 2mm и одговарајућом матицом пречника 8mm. Основу чини розета која је позлаћена, на којој се налази квадратна подлога прекривена белим емајлом чија је лева и десна страна једнако оивичена и позлаћена. На средини квадратне подлоге се налази аплицирани део који је позлаћен и на коме је стилизовани приказ Ескулаповог штапа око кога се симболично савија змија.

На слици 3. приказан је изглед и облик значке завршеног Медицинског факултета Војномедицинске академије.



Слика 3. Изглед и облик значке завршеног Медицинског факултета Војномедицинске академије

Реверс значке је текстуриран и позлаћен, и на њему се гравира број класе према захтеву Наручиоца.

Значка се причвршћује на одевни предмет помоћу две копче са иглама и притисницама (на реверсу значке).

Димензије значке завршеног Медицинског факултета Војномедицинске академије приказане су на слици 4.

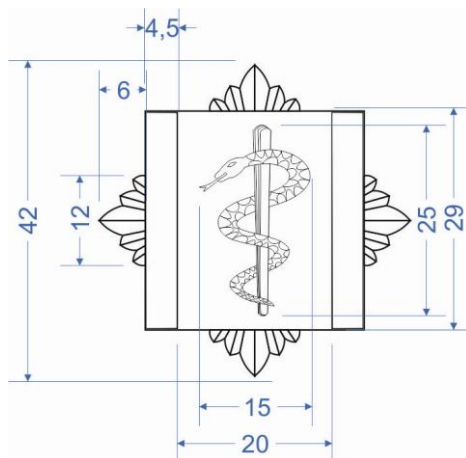

Слика 4. Димензије значке завршеног Медицинског факултета Војномедицинске академије

Параметри који нису дати на слици 4. су следећи:

- дебелина основе са розетом сса 2,7 mm,
- дебелина змије на Ескулаповом штапу сса 1,6 mm.

(4) КВАЛИТЕТ И УСЛОВИ ИЗРАДЕ

Добављач обезбеђује сав основни материјал, репроматеријал и ситан прибор за израду уговорених добара.

Уговорена добра из Партије I морају бити нова и по квалитету морају у потпуности одговарати захтевима за квалитет који је прописан Техничким карактеристикама (спецификацијама) које су које су ближе описане у делу 3.3. Конкурсне документације и овереним узорцима, од стране Војнотехничког института у Жаркову (у даљем тексту: ВТИ СМР МО), дана 14.07.2014. године по Уговору број 3/14, деловодни број 456-35 од 24.06.2014. године.

Одступања у квалитету су дозвољена само у оквиру задатих толеранција у Техничким карактеристикама (спецификацијама).

Оверени узорци војних плакета по Уговору број 3/14, деловодни број 456-35 од 24.06.2014. године могу се погледати у просторијама Одсека за ИнМС ВТИ СМР МО, дана 03. и 04.08.2015. године у времену од 08.00 до 15.00 часова. Лице за контакт је потпуковник Милан Кулић, контакт телефон 011/2051-699 или мајор Зоран Милутиновић 011/2051-551, факс 011/2508-474.

Добављачу којем буде додељен уговор, приликом закључивања уговора, предаће се наведени оверени узорци војних плакета, о чему ће се сачинити записник.

Добављач има обавезу, да по реализацији уговора или евентуалном раскиду уговора примљене оверене узорке врати у исправном стању, неоштећене, односно у истом стању у којем их је примио. О извршеној примо-предаји преузетих оверених узорака сачињава се записник који овлашћени представници потписују и оверавају својим печатима.

Уговорена добра из Партије II морају бити нова и по квалитету морају у потпуности одговарати захтевима за квалитет који је прописан Техничким карактеристикама (спецификацијама) које су прилог уговора и чине његов саставни део.

Одступања у квалитету су дозвољена само у оквиру задатих толеранција у Техничким карактеристикама (спецификацијама).

(5) КОНТРОЛА КВАЛИТЕТА – КВАЛИТАТИВНИ И КВАНТИТАТИВНИ ПРИЈЕМ

Добављач преузима потпуну одговорност за квалитет израде добара и обавезује се да ће произведена добра у свему одговарати захтевима за квалитет који је прописан техничким карактеристикама (спецификацијама) које су ближе описане у делу 3.3. Конкурсне документације.

Контролу производње и квалитативни пријем добара из Партије I врши ВКК СМР МО у сарадњи са представником Наручиоца у складишту Добављача на основу овереног узорка од стране ВТИ и техничке спецификације у року од **8 (осам) дана** од дана када су, према позиву средства припремљена за пријем о чему ће се сачинити записник о квалитативном пријему добара.

Проверавач/тим проверавача врши/е и контролу квалитета основних и помоћних репроматеријала и процеса производње, због чега је Добављач обавезан да им у року од **5 (пет) дана** од потписивања уговора достави план производње са планом квалитета и планом контроле. Консултације у вези са квалитетом уговорених добара и квалитативним пријемом Добављач може да обави са ВКК СМР МО. Контакт телефон ВКК СМР МО: 011/2051-486 или 011/2051-488).

Уколико Добављач није и произвођач, дужан је да наведе са којим предузећем је уговорио производњу и складиштење, као и опрему са којом оно располаже ради благовремене припреме контролора за контролу процеса производње и вршење међуфазне контроле.

Добављач је у обавези да благовремено обавести ВКК СМР МО, писано телефаксом на број 011/2505-880 или на е-маилом на адресу vkk@mod.gov.rs о припремљености добара, која су предмет уговора, за извршење пријема при чему наводи број уговора, место извршења пријема, количину и врсту добара која ће бити припремљена за пријем. Један примерак захтева за квалитативни пријем Добављач доставља и Управи за ТСВ СЈР МО у писаној форми телефаксом на број 011/3000-316.

Уколико проверавач/тим проверавача ВКК СМР МО из било којих разлога у датом року не изврши квалитативни пријем, о томе одмах писаним путем обавештава Добављача и

Наручиоца са образложењем кашњења, а Добавалачу се продужава рок испоруке за број дана кашњења.

Добављач се обавезује да проверавачу/тиму порверавача ВКК СМР МО, без надокнаде, обезбеди услове потребне за контролу квалитета предмета уговора, укључујући простор и услуге административног и техничког особља, телефонске везе и материјално обезбеђење радног простора.

Уколико Добавалач није сагласан са налазом проверавача/тима проверавача ВКК СМР МО при органолептичком квалитативном пријему може захтевати поновни комисијски органолептички пријем. Исти врши мешовита комисија коју сачињавају два члана Добављача, два члана Наручиоца и један неутралан члан (стручно лице из те области), које споразумно одређују Наручилац и Добављач. Комисија има задатак да потврди или демантује првобитни налаз органолептичког квалитативног пријема проверавача и не може да доноси било какве одлуке које су у супротности са Уговором. Трошкове поновљеног комисијског пријема сноси Добављач.

Лабораторијска провера квалитета признања-војних плакета врши се из готових производа лабораторијском провером значке и плочице Проверавач/тим проверавача издвојиће три узорка значке и један узорак плочице из целокупне количине добара из Партије I, поделити их на по два приближно иста дела и припремити за лабораторијску анализу у I и II степену. Добављач се обавезује да количину значки и плочица, узетих као узорак, изради и припреми за преглед до доношења решења о условности добара али не дужем од 5 (пет) радних дана.

Лабораторијска провера квалитета наведених добара подразумева проверу квалитета према техничким карактеристикама (спецификацијама) из уговора.

Наручилац одређује лабораторију за испитивање квалитета производа у акредитованим лабораторијама или сопственим лабораторијама о трошку Добављача.

Добављач преузима на чување контролне узорке добара до суперанализе или истека гарантног рока како је наведено у члану 3 (три) уговора.

У случају кад нека од уговорених страна није сагласна са налазима лабораторије у I степену, уговорне стране ће споразумно ангажовати независну акредитовану лабораторију.

Транспорт узорака на лабораторијску анализу и/или суперанализу извршиће Добављач о свом трошку.

Резултати суперанализе су коначни, а трошкове ангажовања лабораторије за суперанализу сносиће страна чија је тврдња о квалитету оспорена резултатом.

Налаз мешовите комисије и лабораторије која је вршила суперанализу је коначан за обе стране.

Добављач има обавезу да приликом квалитативног пријема стави на увид и располагање обједињени преглед уговорених, припремљених и примљених количина за испоруку, по врсти и количини добара. Пре отпочињања квалитативног пријема, Добављач је у

обавези да контролном органу ВКК СМР МО омогући проверу да ли су припремљене количине у складу са уговореним. Обједињени преглед уговорених, припремљених и примљених добара, оверен од стране проверавача/тима проверавача ВКК СМР МО је саставни део Записника о пријему.

Добављач је обавезан да издвоји добра која су предмет уговора, од осталих добара намењених тржишту у посебну просторију или део магацинског простора. Прегледане и примљене количине добара, проверавач/тим проверавача ВКК СМР МО видно обележава са одговарајућим печатом.

Након добијања извештаја о лабораторијском испитивању, надлежни орган ВКК СМР МО доноси Решење о пријему, односно одбијању уговорених добара са разлозима одбијања. **Решење се доноси у року од 5 (пет) радних дана од датума када је лабораторијска анализа заведена у деловодни протокол ВКК СМР МО.** Уколико се решење не донесе у назначеном року, ВКК СМР МО о томе писаним путем обавештава Добављача и Наручиоцу са образложењем кашњења, а Добављачу се продужава рок испоруке за број дана кашњења.

Један примерак решења и записника о пријему/одбијању добара које је донела ВКК СМР МО обавезно се доставља Наручиоцу, ради праћења реализације Уговора.

Контролу производње и квалитативни пријем добара из Партије II врши Комисија за квалитативни пријем Наручиоца на основу техничких карактеристика (спецификација) у року од **3 (три) дана** од дана када су, према позиву средства припремљена за пријем о чему ће се сачинити записник о квалитативном пријему добара.

Комисија за квалитативни пријем Наручиоца врши и контролу квалитета основних и помоћних репроматеријала и процеса производње, због чега је Добављач обавезан да Наручиоцу у року од **5 (пет) дана** од потписивања уговора достави план производње са планом квалитета и планом контроле. Консултације у вези са квалитетом уговорених добара и квалитативним пријемом Добављач може да обави са овлашћеним представником Наручиоца на телефон: 011/3201-060 или 066/87 22 758).

Уколико Добављач није и произвођач, дужан је да наведе са којим предузећем је уговорио производњу и складиштење, као и опрему са којом оно располаже ради благовремене припреме контролора за контролу процеса производње и вршење међуфазне контроле.

Добављач је у обавези да благовремено обавести ВКК СМР МО, писано телефаксом на број 011/2505-880 или на е-mailом на адресу vyk@mod.gov.rs о припремљености добара, која су предмет уговора, за извршење пријема при чему наводи број уговора, место извршења пријема, количину и врсту добара која ће бити припремљена за пријем. Један примерак захтева за квалитативни пријем Добављач доставља и Управи за ТСВ СЈР МО у писаној форми телефаксом на број 011/3000-316.

Комисија за квалитативни пријем Наручиоца у обавези је да методом случајног узорковања издвоји и органолептички прегледа најмање 10% од припремљених добара за испоруку, а по слободној процени може узорковати и већи број припремљених добара за испоруку.

Пре одпочињања органолептичког квалитативног пријема Додављач је у обавези да приложи и стави на увид Комисији за квалитативни пријем Наручиоца доказ о врсти уграђеног материјала из кога се може недвосмислено утврдити да су уговорена добра израђена од захтеваног материјала, као и изјаву под пуном материјалном и кривичном одговорношћу да су уговорена добра израђена по приложеном доказу. Уколико приложени докази, не задовољавају захтеве из техничке спецификације органолептички квалитативни пријем се неће вршити.

Комисија за квалитативни пријем Наручиоца задржава право да узорак уговорених добара пошаље на лабораторијско испитивање уколико посумња на квалитет уграђених репроматеријала или посумња у валидност приложене документације. Трошкове доставе и лабораторијске анализе у I степену сноси Додављач. Лабораторију за испитивање одређује Наручилац. Рок испоруке уговорених добара за које је узет узорак и послат на лабораторијско испитивање продужава се за број дана за колико је трајала лабораторијска провера квалитета.

Додављач је у обавези да увећа број уговорених добара за број узорака који се издваја за лабораторијску проверу (по један узорак за први и други степен испитивања). Један узорак је једна јединица мере уговорених добара.

Комисија за квалитативни пријем Наручиоца и представник Додављача сачињавају Записник о органолептичком прегледу и квалитативном пријему уговорених добара.

Ако приликом органолептичког пријема Комисија за квалитативни пријем Наручиоца уочи недостатке и наложи њихово отклањање и ако се приликом поновног органолептичког пријема уоче исти или нови недостаци, та количина готових добара се Додављачу ставља на располагање и њен пријем се неће разматрати нити вршити.

Уколико Додављач није сагласан са налазом Комисија за квалитативни пријем Наручиоца при органолептичком квалитативном пријему може захтевати поновни комисијски органолептички пријем. Исти врши мешовита комисија коју сачињавају два члана Додавача, два члана Наручиоца и један неутралан члан (стручно лице из те области), које споразумно одређују Наручилац и Додављач. Комисија има задатак да потврди или демантује првобитни налаз органолептичког квалитативног пријема проверача и не може да доноси било какве одлуке које су у супротности са Уговором. Трошкове поновљеног комисијског пријема сноси Додављач.

Уколико дође до дефинитивног одбијања свих добара или једног дела истих, Додавач је дужан да у току даље реализације уговора та добра видно обележи, обезбеди од неовлашћене употребе, онемогући њихову испоруку и на захтев Комисија за квалитативни пријем Наручиоца покаже те количине.

Квантитавни пријем свих уговорених добара, врши Комисија за квантитативни пријем Наручиоца (утврђивање присуства печата ВКК СМР МО за добра из Партије I, бројање и појединачни преглед предметног добра и сваког паковања).

Приликом примопредаје водиће се **Записник о квантитативном пријему** који овлашћени представници уговорних страна састављају и потписују (оверавају печатом Наручиоца).

Наручилац је дужан да испоручена добра прегледа и да саопшти примедбе Добављачу у погледу видљивих недостатака.

Уколико се утврди постојање недостатака комисија за квалитативан и квантитативни пријем неће извршити пријем оштећених или неупакованих добара, те ће се сматрати да иста Добављач није испоручио.

(6) МЕСТО И РОК ИСПОРУКЕ ДОБАРА

Испорука се врши превозом кога обезбеђује и плаћа Добављач. Врсту превоза одређује Добављач. Испорука се сматра извршеном даном предаје добара Наручиоцу што се доказује овереном отпремницом. **Место испоруке је Београд, улица Немањина број 15, зграда 5, Министарства одбране.**

Добављач је у обавези да телефоном или у писаном облику, путем телефакса најави Наручиоцу, **најмање 3 (три) дана** пре него што уговорена добра из Партије I буду спремна за квантитативни пријем на телефон: 011/32-03-055 или на факс 011/30-00-316, водећи рачуна да исти не пада у ванрадно време, време празника, суботу и недељу.

Добављач је у обавези да телефоном или у писаном облику, путем телефакса најави Наручиоцу, **најмање 24 (двадесет четири) часа** пре него што уговорена добра из Партије II буду спремна за квантитативни пријем на телефон: 011/32-03-055 или на факс 011/30-00-316, водећи рачуна да исти не пада у ванрадно време, време празника, суботу и недељу.

Добављач се обавезује да уговорена добра из **Партије I** испоручи у року **30 (тридесет) дана од дана закључивања уговора.**

Добављач се обавезује да сва уговорена добра **Партије II** испоручи у року **15 (петнаест) дана од дана закључивања уговора.**

Уколико је понуђени рок испоруке дужи од траженог понуда ће бити одбијена као неприхватљива.

(7) ГАРАНЦИЈА И РЕКЛАМАЦИЈЕ

За испоручена предметна добра, Добављач даје гаранцију од **12 (дванаест) месеци**, а гарантни рок почиње да траје од дана сачињавања записника о квантитативном пријему.

У случају да се на месту испоруке констатује одступање у количини и оштећења на испорученим добрима, комисија за квантитативни пријем је дужна да сачини записник који ће потписати овлашћено лице Добављача и тиме потврдити утврђене недостатке.

Рок за отклањање недостатака у квалитету и квантитету приликом пријема **не може бити дужи од 15 (петнаест) дана** од дана сачињавања записника о недостатцима.

Уколико се утврди постојање недостатака Комисија за квантитативни пријем неће извршити пријем оштећених или неупакованих добара, те ће се сматрати да иста Добављач није испоручио.

Конкурсна документација за ЈН број 11/2015 – Војна признања

Ако се након пријема утврди недостатак који се није могао открити уобичајеним прегледом приликом пријема добара (скривени недостатак), Наручилац ће обавестити Додављача у року од **24 (двадесетчетири) часа** од утврђеног стања, а у року од **15 (петнаест) дана** ће послати Додављачу писану рекламацију.

Додављач је дужан да у року од **15 (петнаест) дана** од дана пријема писане рекламације реши рекламацију, односно о свом трошку отклони недостатак или испоручи исправна добра без недостатака.

Уколико Додављач није у могућности да отклони недостатке, односно да неисправна добра замени исправним, комисија Наручиоца ће извршити процену штете, коју је Додављач у обавези да надокнади Наручиоцу.

(8) АМБАЛАЖА И НАЧИН ПАКОВАЊА:

Предметна добра из Партије I испоручују се у одговарајућим транспортним-амбалажним кутијама-паковањима, које су ближе описане у Техничким карактеристикама (спецификације) добара које су дате у делу 3.3. Конкурсне документације.

Транспортне-амбалажне кутије-паковања се затварају по отворима квалитетном лепљивом траком, која обухвата цео обим кутије-паковања. Транспортне-амбалажне кутије морају бити нове и не смеју садржавати било какве додатне штампане или писане натписе, етикете и сл.

На ужој страни транспортне-амбалажне кутије, у горњем десном углу лепи се папирна етикета формата А5 која садржи следеће податке: назив и место Додављача; назив добара, број уговора, количина, просечна бруто маса кутије и година производње.

Паковање предметних добара из Партије II врши се на начин који обезбеђује да се средства не оштећују приликом транспорта. Свако појединачно предметно добро пакује се у одговарајућој ПВЦ фолији. Тако упакована предметна добра слажу се у одговарајуће картонске транспортне –амбалажне кутије до 50 (сто) комада.

Транспортне-амбалажне кутије се затварају по отворима квалитативним лепљивом траком, која обухвата цео обим кутије. Транспортне-амбалажне кутије морају бити нове и не смеју садржавати било какве додатне штампане или писане натписе, етикете и сл.

На ужој страни транспортне-амбалажне кутије, у горњем десном углу лепи се папирна етикета формата А5 која садржи следеће податке: назив и место Додављача; назив добара, број уговора, количина, просечна бруто маса кутије и година производње.

(9) ДОДАТНЕ УСЛУГЕ

Гравирање натписа на плочицама плакета вршити у складу са Техничким карактеристикама (спецификацијама) које су дате у делу 3.3. конкурсне документације, са пригодним текстом или посветом која се исписује накнадно према захтеву крајњег корисника Наручиоца.

Такође, потребно је да постоји могућност гравирања броја класе на реверсу значаке завршених школа, према захтеву Наручиоца.

**4. УСЛОВИ ЗА УЧЕШЋЕ У ПОСТУПКУ
(ИЗ ЧЛАНА 75. И 76. ЗАКОНА О ЈАВНИМ НАБАВКАМА
И УПУТСТВО КАКО СЕ ДОКАЗУЈЕ ИСПУЊЕНОСТ ТИХ УСЛОВА**

➤ **УСЛОВИ ЗА УЧЕШЋЕ У ПОСТУПКУ ЈАВНЕ НАБАВКЕ ИЗ ЧЛАНА 75 ЗАКОНА**

Право на учешће у поступку предметне јавне набавке има понуђач који испуњава **обавезне услове** за учешће у поступку јавне набавке дефинисане чланом 75. Закона и то:

- 1) да је регистрован код надлежног органа, односно уписан у одговарајући регистар (чл. 75. ст. 1. тач. 1) Закона)
- 2) да он и његов законски заступник није осуђиван за неко од кривичних дела као члан организоване криминалне групе, да није осуђиван за кривична дела против привреде, кривична дела против животне средине, кривично дело примања или давања мита, кривично дело преваре (чл. 75. ст. 1. тач. 2) Закона)
- 3) да му није изречена мера забране обављања делатности, која је на снази у време објављивања позива за подношење понуда (чл. 75. ст. 1. тач. 3) Закона)
- 4) да је измирио доспеле порезе, доприносе и друге јавне дажбине у складу са прописима Републике Србије или стране државе када има седиште на њеној територији (чл. 75. ст.1. тач. 4) Закона)
- 5) понуђач је дужан да при састављању понуде изричито наведе да је поштовао обавезе које произилазе из важећих прописа о заштити на раду, запошљавању и условима рада, заштити животне средине, као и да гарантује да је ималац права интелектуалне својине (чл. 75. ст. 2. Закона).

Уколико понуђач подноси понуду са подизвођачем, у складу са чланом 80. Закона, подизвођач мора да испуњава обавезне услове из чл.75 ст. 1. тач.1) до 4) Закона.

Уколико понуду подноси група понуђача, сваки понуђач из групе понуђача мора да испуни обавезне услове из чл. 75. ст. 1. тач. 1) до 5) Закона.

➤ **УПУТСТВО КАКО СЕ ДОКАЗУЈЕ ИСПУЊЕНОСТ УСЛОВА**

Испуњеност обавезних услова за учешће у поступку предметне јавне набавке, у складу са чл. 77. став 4. Закона, понуђач доказује достављањем:

Изјаве којом понуђач под пуном материјалном и кривичном одговорношћу потврђује да испуњава услове из члана 75. Закона (део 8. Конкурсне документације).

Изјава мора да буде потписана од стране овлашћеног лица понуђача и оверена печатом. Уколико Изјаву потписује лице које није уписано у регистар као лице овлашћено за заступање, потребно је уз понуду доставити овлашћење за потписивање.

Уколико понуђач подноси понуду са подизвођачем, понуђач је дужан да достави Изјаву подизвођача, потписану од стране овлашћеног лица подизвођача и оверену печатом. (део 9. Конкурсне документације).

Уколико понуду подноси група понуђача, Изјава мора бити потписана од стране овлашћеног лица сваког понуђача из групе понуђача и оверена печатом (део 8. Конкурсне документације).

Наручилац може пре доношења одлуке о додели уговора да тражи од понуђача, чија је понуда оцењена као најповољнија, да достави на увид оригинал или оверену копију свих или појединих доказа о испуњености услова.

Ако понуђач у остављеном, примереном року који не може бити краћи од 5 (пет) дана, не достави на увид оригинал или оверену копију тражених доказа, наручилац ће његову понуду одбити као неприхватљиву.

Понуђач није дужан да доставља на увид доказе који су јавно доступни на интернет страницама надлежних органа.

Понуђач је дужан да без одлагања писмено обавести наручиоца о било којој промени у вези са испуњеношћу услова из поступка јавне набавке, која наступи до доношења одлуке, односно закључења уговора, односно током важења уговора о јавној набавци и да је документује на прописан начин.

➤ **УСЛОВИ ЗА УЧЕШЋЕ У ПОСТУПКУ ЈАВНЕ НАБАВКЕ ИЗ ЧЛАНА 76. ЗАКОНА И УПУТСТВО КАКО СЕ ДОКАЗУЈЕ ИСПУЊЕНОСТ УСЛОВА**

Право на учешће у поступку предметне јавне набавке има понуђач који испуњава **додатне услове** за учешће у поступку јавне набавке дефинисане чл. 76. Закона и то:

- 1) да располаже неопходним финансијским, пословним, техничким и кадровским капацитетом за извршење предметне јавне набавке;
- 2) да није покренут поступак стечаја или ликвидације над понуђачем, односно претходни стечајни поступак;

Испуњеност додатних услова за учешће у поступку предметне јавне набавке, у складу са чл. 77. став 2. Закона, понуђач доказује достављањем следећих изјава:

Изјава понуђача да испуњава услове из члана 76. Закона (**део 10.** Конкурсне документације);

Уколико понуђач подноси понуду са подизвођачем, понуђач је дужан да достави Изјаву подизвођача да испуњава услове из члана 76. Закона (**део 11.** Конкурсне документације).

Уколико понуду подноси група понуђача, члан групе који је носилац посла доставља и за сваког члана групе понуђача **Изјаву понуђача** да испуњава услове из члана 76. Закона (**део 10.** Конкурсне документације).

5. УПУТСТВО ПОНУЂАЧИМА КАКО ДА САЧИНЕ ПОНУДУ

1) ПОДАЦИ О ЈЕЗИКУ НА КОЈЕМ ПОНУДА МОРА ДА БУДЕ САСТАВЉЕНА:

Понуда и остала документација која се односи на понуду мора бити јасна и недвосмислена, читко написана на српском језику.

2) НАЧИН НА КОЈИ ПОНУДА МОРА ДА БУДЕ САЧИЊЕНА

Пожељно је да сва документа поднета у понуди **буду повезана траком** у целину и запечаћена (осим средстава финансијског обезбеђења за озбиљност понуде), тако да се не могу накнадно убацити, одстрањивати или замењивати појединачни листови, односно прилози, а да се видно не оштете листови или печат.

Понуђач понуду подноси лично или путем поште у затвореној коверти на начин да се приликом отварању понуде може са сигурношћу утврдити да се први пут отвара.

На полеђини коверте мора да се наведе тачан назив и адреса понуђача, број телефона и име и презиме особе за контакт.

У случају да понуду подноси група понуђача, на коверти је потребно навести да се ради о групи понуђача и навести називе и адресе свих учесника у заједничкој понуди.

Понуду доставити на адресу: **Министарство одбране, Сектор за људске ресурсе, Управа за традицију, стандард и ветеране, Немањина број 15, Београд.**

На коверти мора бити наведено:

**"ПОНУДА ЗА ЈАВНУ НАБАВКУ ДОБАРА, ЈН БРОЈ 11/2015
- ВОЈНА ПРИЗНАЊА ПО ПАРТИЈАМА - НЕ ОТВАРАТИ"**

Понуда се сматра благовременом ако је у деловодство Управе за традицију, стандард и ветеране, Београд, Немањина број 15, заграда 5, улаз А, спрат IV, канцеларија 417, **пристигла или лично предата до 09.00 часова дана 10.08.2015. године.**

Неопходно је водити рачуна о роковима за подношење понуда (чл. 99. Закона). Рок за подношење понуда рачуна се од дана објављивања позива за подношење понуда на Порталу јавних набавки.

Наручилац ће, по пријему одређене понуде, на коверти, у којој се понуда налази, обележити време пријема и евидентирати број и датум понуде према редоследу пристицања. Уколико је понуда достављена непосредно Наручилац ће понуђачу предати потврду пријема понуде. У потврди о пријему Наручилац ће навести датум и сат пријема понуде.

Понуду коју Наручилац није примио у року одређеном за подношење понуда, односно која је примљена по истеку дана и сата до којег се могу понуде подносити, сматраће се неблаговременом и вратиће се понуђачу неотворена.

Понуда мора да садржи:

- Попуњен, потписан и оверен оригиналан **образац понуде** (део 6. Конкурсне документације, **6-I и 6-II**);
- **Образац структуре цене** (део 7. конкурсне документације);
- **Попуњене, потписане и печатом оверене изјаве:**
 - Изјава понуђача о испуњености услова из члана 75. Закона (део 8. Конкурсне документације);
 - Изјава понуђача о испуњености услова из члана 76. Закона (део 10. Конкурсне документације);
 - Изјава понуђача да ће обавестити Наручиоца о промени у вези са испуњеношћу услова из јавне набавке (део 12. Конкурсне документације);
 - Изјаву о независној понуди (део 13. Конкурсне документације);
 - Изјава да понуђена добра у свему одговарају условима Конкурсне документације (део 14. Конкурсне документације);
- **Модел уговора** - понуђач је дужан да попуни, овери и парафира прву страницу (подаци о предузећу), парафира и овери печатом сваку страницу и стави печат и потпис на последњу страницу чиме потврђује да се слаже са Моделом уговора (део 15. конкурсне документације). Понуђачи који подносе заједничку понуду или наступају са подизвођачем/има попуњавају и члан 1.1. односно 1.2. Модела уговора.
- **Изјаву понуђача** да ће приликом потписивања уговора приложити инструменте обезбеђења за добро извршење посла-менице (део 16. Конкурсне документације);
- **Инструменте финансијског обезбеђења за озбиљност понуде:**
 - **Менично писмо - овлашћење** да се меница у износу од 3% од укупне вредности понуде без ПДВ-а, без сагласности понуђача може поднети на наплату (део 17. Конкурсне документације). За прихватљивост понуде је довољно да је менично овлашћење само потписано и оверено у складу са картоном депонованих потписа;
 - **2 (две) бланко сопствене менице** – само потписане и оверене у складу са картоном депонованих потписа, при чему потпис и печат не смеју прећи бели руб (маргину) меничног бланкета. Приложене менице се враћају изабраном понуђачу по закључењу уговора, а осталим понуђачима по доношењу Одлуке Наручиоца;
 - **Копију Захтева за регистрацију меница** и
 - **Копију важећег картона депонованих потписа** овлашћених лица код банке, на којој се јасно виде депоновани потписи и печат фирме понуђача, оверену печатом банке са датумом овере (**овера не старија од месец дана од дана отварања понуда**).

НАПОМЕНА: Печати и потписи на меницама, картону депонованих потписа и меничном овлашћењу треба да буду идентични, такође и број текућег рачуна на меничном овлашћењу (уколико је попуњен) и картону депонованих потписа треба да буде исти. У случају било каквог неслагања, извршиће се провера наплативости меница код надлежне банке на основу приложене документације у понуди. Понуда ће бити прихватљива уколико су менице наплативе.

У случају да понуђач није изабран као најповољнији, менице за озбиљност понуде се враћају понуђачу на његов писмени захтев.

Понуђач је дужан да након пријема Одлуке о додели уговора, лично преузме менице од Наручиоца, а лице које преузима менице мора да има писмено овлашћење за преузимање меница (овлашћење мора да садржи и бројеве меница које се преузимају).

У случају да наступа са подизвођачем, понуђач (поред напред наведеног) треба да достави попуњене, потписане и оверене:

- **образац 6-III (поред Обрасца понуде, део 6-I и 6-II Конкурсне документације),**
- **Изјаву подизвођача о испуњености услова из члана 75. Закона потписану од стране овлашћеног лица подизвођача и оверену печатом. (део 9. Конкурсне документације) и**
- **Изјаву подизвођача о испуњености услова из члана 76. Закона (део 11. Конкурсне документације).**

У случају подношења заједничке понуде, (поред докумената које доставља понуђач када наступа самостално) за сваког члана групе понуђача достављају се попуњени, потписани и оверени:

- **образац 6-IV и 6-V (поред Обрасца понуде, део 6-I Конкурсне документације),**
- **Изјаву о испуњености услова из члана 75. Закона (део 8. Конкурсне документације);**
- **Изјаву понуђача о испуњености услова из члана 76. Закона у поступку (део 10. Конкурсне документације);**
- **Изјаву понуђача да ће обавестити Наручиоца о промени у вези са испуњеношћу услова из јавне набавке (део 12. Конкурсне документације);**
- **Изјаву о независној понуди (део 13. Конкурсне документације) и**
- **Изјаву понуђача да понуђена добра у свему одговарају Конкурсној документацији (део 14. Конкурсне документације).**

3) ПОСЕБНИ ЗАХТЕВИ ЗА ИЗРАДУ ПОНУДЕ:

Понуђач треба да достави понуду у **писаном облику** на обрасцу понуде.

Понуда се саставља тако што понуђач уписује тражене податке у обрасце који су саставни део Конкурсне документације и прилаже тражена документа.

4) ПОНУДА СА ВАРИЈАНТАМА

Подношење понуде са варијантама није дозвољено. Понуда са варијантама биће одбијена.

5) НАЧИН ИЗМЕНЕ, ДОПУНЕ И ОПОЗИВА ПОНУДЕ

У року за подношење понуде понуђач може да измени, допуни или опозове своју понуду, у **писаном облику**, непосредно или препоручено поштом са повратницом. Понуђач је дужан да јасно назначи који део понуде мења односно која документа накнадно доставља.

Измену, допуну или опозив понуде треба доставити на адресу: **Министарство одбране, Сектор за људске ресурсе, Управа за традицију, стандард и ветеране, Немањина број 15 Београд**, са назнаком:

**"ИЗМЕНА ПОНУДЕ ЗА ЈАВНУ НАБАВКУ ДОБАРА, ЈН БРОЈ 11/2015
– ВОЈНА ПРИЗНАЊА ПО ПАРТИЈАМА – НЕ ОТВАРАТИ"**

или

**"ДОПУНА ПОНУДЕ ЗА ЈАВНУ НАБАВКУ ДОБАРА, ЈН БРОЈ 11/2015 –
ВОЈНА ПРИЗНАЊА ПО ПАРТИЈАМА – НЕ ОТВАРАТИ"**

или

"ОПОЗИВ ПОНУДЕ ЗА ЈАВНУ ДОБАРА, ЈН БРОЈ 11/2015 – ВОЈНА ПРИЗНАЊА ПО ПАРТИЈАМА – НЕ ОТВАРАТИ"

или

"ИЗМЕНА И ДОПУНА ПОНУДЕ ЗА ЈАВНУ НАБАВКУ ДОБАРА, ЈН БРОЈ 11/2015 – ВОЈНА ПРИЗНАЊА ПО ПАРТИЈАМА – НЕ ОТВАРАТИ"

На полеђини коверте мора да се наведе тачан назив и адреса понуђача, број телефона и име и презиме особе за контакт.

Опозив понуде врши се тако што понуђач достави оверен, потписан и заведен захтев за повлачење достављене понуде Наручиоцу. Понуђач може опозвати понуду најкасније **2 (два) дана до датума који је одређен за отварање понуда.**

Поступајући по наведеном захтеву Наручилац је у обавези у року од **2 (два) дана од дана пријема захтева** да врати понуђачу неотворену опозвану понуду.

У случају да понуду подноси група понуђача, на коверти или кутији је потребно навести да се ради о групи понуђача и навести називе и адресе свих учесника у заједничкој понуди.

По истеку рока за подношење понуда понуђач не може да повуче нити да мења своју понуду.

6) УЧЕСТВОВАЊЕ У ЗАЈЕДНИЧКОЈ ПОНУДИ ИЛИ КАО ПОДИЗВОЂАЧ

Понуђач може да поднесе само једну понуду.

Понуђач који је самостално поднео понуду не може истовремено да учествује у заједничкој понуди или као подизвођач, нити исто лице може учествовати у више заједничких понуда.

У Обрасцу понуде (**део 6. Конкурсне документације**), понуђач наводи на који начин подноси понуду, односно да ли подноси понуду самостално, или као заједничку понуду, или подноси понуду са подизвођачем.

7) ПОНУДА СА ПОДИЗВОЂАЧЕМ

Уколико понуђач подноси понуду са подизвођачем дужан је да у Обрасцу понуде (**део 6. Конкурсне документације**) наведе да понуду подноси са подизвођачем.

Понуђач је дужан да достави (**поред Обрасца понуде, део 6-I и 6-II**) попуњен, потписан и оверен **образац 6-III**, потписану и оверену Изјаву подизвођача о испуњености услова из члана 75. Закона (**део 9. Конкурсне документације**), као и попуњену и оверену Изјаву подизвођача о испуњености услова из члана 76. Закона (**део 11. Конкурсне документације**).

Уколико има више подизвођача, потребно је **образац 6-III**, Изјаву подизвођача о испуњености услова из члана 75. Закона (део 9. Конкурсне документације) и Изјаву подизвођача о испуњености услова из чл. 76. Закона (део 11. Конкурсне документације) **копирати и попунити за сваког подизвођача посебно.**

Понуђач који наступа са подизвођачем/има дужан је да попуни члан 1. тачка 1.2. Модела уговора и наведе све подизвођаче.

Уколико понуђач подноси понуду са подизвођачем дужан је да у Обрасцу понуде наведе да понуду подноси са подизвођачем, проценат укупне вредности набавке који ће поверити подизвођачу, а који **не може бити већи од 50% укупне вредности набавке**, као и део предмета набавке који ће извршити преко подизвођача.

Уколико уговор о јавној набавци буде закључен између Наручиоца и понуђача који подноси понуду са подизвођачем, тај подизвођач ће бити наведен и у уговору о јавној набавци.

Понуђач у потпуности одговара Наручиоцу за извршење обавеза из поступка јавне набавке, односно, за извршење уговорних обавеза, без обзира на број подизвођача.

Понуђач је дужан да наручиоцу на његов захтев, омогући приступ код подизвођача ради утврђивања испуњености услова.

У случају закључења уговора понуђач тј. Добављач не може ангажовати као подизвођача лице које није навео у понуди. У супротном, Наручилац ће рализовати средство обезбеђења и раскинути уговор, осим ако би раскидом уговора наручилац претрпео знатну штету.

Понуђач тј. Добављач може ангажовати као подизвођача лице које није навео у понуди, ако је на страни подизвођача након подношења понуде настала трајнија неспособност плаћања, ако то лице испуњава све услове одређене за подизвођача и уколико добије претходну сагласност Наручиоца.

8) ЗАЈЕДНИЧКА ПОНУДА

Понуду може поднети група понуђача - заједничка понуда (члан 81. став 1. Закона), у ком случају се доставља (**поред Обрасца понуде, део 6-I**) попуњен, потписан и оверен **образац 6-V**, а за сваког члана групе понуђача доставља и **образац 6- IV**, као и попуњене, потписане и оверене **Изјаве** понуђача о испуњености услова из члана 75. Закона (део 8. Конкурсне документације), **Изјаве** понуђача о испуњености услова из члана 76. Закона, потписану од стране овлашћеног лица и оверену печатом (део 10. Конкурсне документације), **Изјаве** понуђача да ће обавестити наручиоца о промени у вези са испуњеношћу услова из јавне набавке (део 12. Конкурсне документације), **Изјаве** о независној понуди (део 13. Конкурсне документације) и **Изјаве** понуђача да понуђена добра у свему одговарају конкурсној документацији (део 14. Конкурсне документације). Уколико има више понуђача у заједничкој понуди, потребно је **образац 6- IV** и наведене **Изјаве** копирати и попунити за сваког члана групе посебно.

У моделу уговора у члану 1. тачка 1.1. обавезно се морају навести (остали) чланови групе понуђача.

Образац понуде 6-V је споразум којим се понуђачи из групе међусобно и према наручиоцу обавезују на извршење јавне набавке, а који обавезно садржи податке о:

- 1) члану групе који ће бити носилац посла, односно који ће поднети понуду и који ће заступати групу понуђача пред Наручиоцем;
- 2) понуђачу који ће у име групе понуђача потписати уговор;
- 3) понуђачу који ће у име групе понуђача дати средство обезбеђења;
- 4) понуђачу који ће издати рачун;
- 5) рачуну на који ће бити извршено плаћање;
- 6) обавезама сваког од понуђача из групе понуђача за извршење уговора.

Понуђачи који поднесу заједничку понуду одговарају неограничено солидарно према Наручиоцу.

Задруга може поднети понуду самостално, у своје име, а за рачун задругара или заједничку понуду у име задругара, и у том случају се примењују одредбе члана 81. став 8. 9. и 10. Закона.

9) НАЧИН И УСЛОВИ ПЛАЋАЊА, ГАРАНТНИ РОК, КАО И ДРУГЕ ОКОЛНОСТИ ОД КОЈИХ ЗАВИСИ ПРИХВАТЉИВОСТ ПОНУДЕ

Захтеви у погледу начина, рока и услова плаћања

Рок плаћања не може бити краћи од **30 (тридесет) дана** од дана службеног пријема комплетне исплатне документације. Плаћање врши Наручилац. Плаћање се врши уплатом на рачун понуђача тј. Додављача.

Понуђачу није дозвољено да захтева аванс.

Уколико је рок плаћања краћи од траженог, понуда ће бити одбијена као неприхватљива.

Начин плаћања детаљније је објашњен у члану 7. Модела уговора, део 15. Конкурсне документације.

Захтеви у погледу гарантног рока и рекламације

У случају записнички утврђених недостатака у квалитету и квантитету приликом испоруке добара, понуђач мора исте отклонити у року од **највише 15 (петнаест) дана** од дана сачињавања записника.

Уколико је рок за решавање записнички утврђених недостатака дужи од траженог, понуда ће се одбити као неприхватљива.

Гарантни рок за понуђена добра не може бити краћи од **12 (дванаест) месеци** од дана испоруке добара у седиште Наручиоца. **У супротном понуда ће бити одбијена као неприхватљива.**

Понуђач мора у року од **највише 15 (петнаест) дана** од пријема писане рекламације, решити рекламацију, односно о свом трошку отклонити недостатке на рекламираним добрима или испоручити исправна добра без недостатака.

Уколико је понуђени рок за решавање рекламације дужи од наведеног, понуда ће се одбити као неприхватљива.

Гарантни рок и рекламација детаљније су објашњени у члану 5. Модела уговора, део 16. Конкурсне документације.

Захтеви у погледу начина и рока испоруке

Предметна добра се испоручују у укупној количини, а крајњи рок испоруке за сва добра Партије I не може бити дужи од **60 (шездесет) дана од дана закључивања уговора, а за сва добра Партије II и Партије III не може бити дужи од 15 (петнаест) дана од дана закључивања уговора.** Под даном испоруке подразумева се датум (дан) пријема који је уписан у Отпремници.

Уколико је понуђени рок испоруке дужи од траженог понуда ће бити одбијена као неприхватљива.

Место, начин и рок испоруке детаљније су објашњени у члану 6. Модела уговора, део 15. Конкурсне документације.

Захтеви у погледу рока важења понуде

Понуда мора да важи **најмање 30 (тридесет) дана** од дана отварања понуда.

У случају да понуђач наведе краћи рок важења понуде, понуда ће бити одбијена као неприхватљива.

У случају истека рока важења понуде, Наручилац је дужан да у писаном облику затражи од понуђача продужење рока важења понуде.

Понуђач који прихвати захтев за продужење рока важења понуде на може мењати понуду.

10) ВАЛУТА И НАЧИН НА КОЈИ МОРА ДА БУДЕ НАВЕДЕНА И ИЗРАЖЕНА ЦЕНА У ПОНУДИ:

Цена мора бити изражена у динарима, са и без пореза на додату вредност, са урачунатим свим трошковима које понуђач има у реализацији предметне јавне набавке, с тим да ће се за оцену понуде узимати у обзир цена без пореза на додату вредност. Цена је фиксна и не може се мењати до коначне реализације уговора.

Понуду исказати попуњавањем Обрасца понуде, који је достављен у делу 6-I Конкурсне документације.

Цена се односи на јединицу мере за понуђено добро и подразумева испоруку у седиште Наручиоца.

Ако је у понуди исказана неуобичајено ниска цена, Наручилац ће поступити у складу са чланом 92. Закона.

Обавеза је понуђача да изврши рачунску проверу своје понуде. Уколико се утврди рачунска грешка Наручилац ће поступити сходно члану 93. став 4. Закона. У случају разлике између јединичне и укупне цене, меродавна је јединична цена.

11) ПОДАЦИ О ДРЖАВНОМ ОРГАНУ ИЛИ ОРГАНИЗАЦИЈИ, ОДНОСНО ОРГАНУ ИЛИ СЛУЖБИ ТЕРИТОРИЈАЛНЕ АУТОНОМИЈЕ ИЛИ ЛОКАЛНЕ САМОУПРАВЕ ГДЕ СЕ МОГУ БЛАГОВРЕМЕНО ДОБИТИ ИСПРАВНИ ПОДАЦИ О ПОРЕСКИМ ОБАВЕЗАМА, ЗАШТИТИ ЖИВОТНЕ СРЕДИНЕ, ЗАШТИТИ ПРИ ЗАПОШЉАВАЊУ, УСЛОВИМА РАДА И СЛ., А КОЈИ СУ ВЕЗАНИ ЗА ИЗВРШЕЊЕ УГОВОРА О ЈАВНОЈ НАБАВЦИ

Подаци о порески обавезама се могу добити у Пореској управи Министарства финансија.

Подаци о заштити животне средине се могу добити у Агенцији за заштиту животне средине и у Министарству енергетике, развоја и заштити животне средине.

Подаци о заштити при запошљавању и условима рада се могу добити у Министарству за рад, запошљавање, борачка и социјална питања.

12) ПОДАЦИ О ВРСТИ, САДРЖИНИ, НАЧИНУ ПОДНОШЕЊА, ВИСИНИ И РОКОВИМА ОБЕЗБЕЂЕЊА ИСПУЊЕЊА ОБАВЕЗА ПОНУЂАЧА

Испуњење својих обавеза у поступку јавне набавке понуђач обезбеђује достављањем инструмената финансијског обезбеђења **за озбиљност понуде** (наведени у делу 5. Конкурсне документације, под тачком 2) поднаслов "Понуда мора да садржи").

У случају доделе уговора понуђач тј. Добављач обезбеђује испуњење својих уговорних обавеза приликом потписивања уговора.

Инструменти финансијског обезбеђења за **испуњење уговорних обавеза:**

- **Две бланко сопствене менице** – само потписане и оверене у складу са картоном депонованих потписа. Потпис и печат не смеју да захвате бели руб (маргину) меничног бланкета. У складу са Законом о платном промету ("Сл. гласник РС", бр 31/11) менице морају бити регистроване у Регистру меница и овлашћења који се води код НБС,
- **Менично овлашћење** да се меница, без сагласности продавца, може поднети пословној банци на наплату у износу од **10% од укупне вредности уговора без ПДВ-а односно 15% укупне вредности уговора без ПДВ-а** уколико је дужник добио негативну референцу за јавну набавку која није истоврсна са предметом ове јавне набавке), у случају неиспуњења уговорних обавеза, значајних кашњења у испоруци или једностраног раскида уговора,
- **Извод са интернет странице НБС- Регистра меница и овлашћења** на коме се види да је регистрованим меницама основ издавања „УГОВОР О ПРОМЕТУ РОБЕ И УСЛУГА“ - у складу са Одлуком о ближим условима, садржини и начину вођења Регистра меница и овлашћења ("Сл. гласник", РС бр. 56/11),
- **Копија картона депонованих потписа овлашћених лица код банке на којој се јасно виде депоновани потписи и печат фирме понуђача, оверена печатом банке са датумом овере (овера не старија од месец дана од дана отварања понуде).**

НАПОМЕНА: Печати и потписи на меницама, картону депонованих потписа и меничном овлашћењу треба да буду идентични, такође и број текућег рачуна на меничном овлашћењу (уколико је попуњен) и картону депонованих потписа треба да буде исти.

Напред наведена средства финансијског обезбеђења се враћају изабраном понуђачу након коначне реализације уговора и истека гарантног рока, на његов писмени захтев.

Понуђач је дужан да након престанка важења уговора, односно коначне реализације уговора и истека гарантног рока, лично преузме менице од Наручиоца, а лице које преузима менице мора да има писмено овлашћење за преузимање меница (овлашћење мора да садржи: деловодни број, датум, личне податке лица које преузима менице, и бројеве меница које се преузимају).

13) ЗАШТИТА ПОВЕРЉИВОСТИ ПОДАТАКА КОЈЕ НАРУЧИЛАЦ СТАВЉА ПОНУЂАЧИМА НА РАСПОЛАГАЊЕ, УКЉУЧУЈУЋИ И ЊИХОВЕ ПОДИЗВОЂАЧЕ

Предметна набавка не садржи поверљиве информације које наручилац ставља на располагање.

Подаци које понуђач оправдано означи као "**поверљиво**", биће коришћени само за намене позива и неће бити доступни ником изван круга лица која буду укључена у поступак јавне набавке. Ови подаци неће бити објављени приликом отварања понуда нити у наставку поступка или касније.

Комисија Наручиоца ће као поверљиве третирати оне документе који у десном горњем углу великим словима имају исписано "ПОВЕРЉИВО", а испод тога потпис лица које је потписало понуду. Ако се поверљивим сматра само поједини податак у документу, поверљиви део мора бити подвучен црвено, а у истом реду уз десну ивицу мора бити исписано "ПОВЕРЉИВО".

Уколико је понуђач на начин горе наведен означио поверљивост докумената, Наручилац је дужан да чува као поверљиве све податке о понуђачима садржане у понуди који су посебним прописом утврђени као поверљиви и које је као такве понуђач означио у понуди (члан 14. став 1. тачка 1. Закона).

Комисија Наручиоца не одговара за поверљивост података који нису означени на наведени начин. Неће се сматрати поверљивом цена и остали подаци из понуде који су од значаја за примену елемената критеријума и рангирање понуде, у складу са чланом 14. став 2. Закона.

14) ДОДАТНЕ ИНФОРМАЦИЈЕ ИЛИ ПОЈАШЊЕЊА, ИЗМЕНЕ И ДОПУНЕ КОНКУРСНЕ ДОКУМЕНТАЦИЈЕ

Заинтересовано лице може тражити од Наручиоца додатне информације или појашњења у **вези са припремом понуде у писаном облику** (путем поште, електронске поште на e-mail milena.stepic@mod.gov.rs или телефаксом 011/3000-316, у времену назначеном у делу 1. Конкурсне документације, тачка 5) и то **најкасније 5 (пет) дана пре истека рока за подношење понуде**, а уз напомену: "**Захтев за додатним информацијама или појашњењима Конкурсне документације, ЈН број 11/2015 – Војна признања**".

Наручилац ће заинтересованом лицу у року од 3 (три) дана од дана пријема писаног захтева за додатним информацијама или појашњењима Конкурсне документације, одговор доставити у писаном облику и истовремено ће ту информацију објавити на Порталу јавних набавки и на својој интернет страници.

Додатне информације или појашњења упућују на адресу Управе за традицију, стандард и ветеране Сектора за људске ресурсе Министарства одбране, Немањина 15, 11000 Београд, уз напомену: **"Захтев за додатним информацијама или појашњењима Конкурсне документације, ЈН број 11/2015 – Војна признања по партијама"**.

Ако Наручилац измени или допуни Конкурсну документацију 8 (осам) или мање дана пре истека рока за подношење понуда, дужан је да продужи рок за подношење понуда и објави обавештење о продужењу рока за подношење понуда.

Тражење додатних информација и појашњења у вези са припремањем понуде телефоном није дозвољено. Комуникација у поступку јавне набавке врши се искључиво на начин одређен чланом 20. Закона, у временским терминима који су ближе одређени у делу 1. Конкурсне документације – Општи подаци о јавним набавкама.

15) ДОДАТНА ОБЈАШЊЕЊА ОД ПОНУЂАЧА ПОСЛЕ ОТВАРАЊА ПОНУДЕ И КОНТРОЛА КОД ПОНУЂАЧА ОДНОСНО ЊЕГОВОГ ПОДИЗВОЂАЧА

После отварања понуда Наручилац може приликом стручне оцене понуда да у писаном облику захтева од понуђача додатна објашњења која ће му помоћи при прегледу, вредновању и упоређивању понуда, а може да врши контролу (увид) код понуђача, односно његовог подизвођача (члан 93. Закона).

Уколико Наручилац оцени да су потребна додатна објашњења или је потребно извршити контролу (увид) код понуђача, односно његовог подизвођача, Наручилац ће понуђачу оставити примерени рок да поступи по позиву наручиоца, односно да омогући наручиоцу контролу (увид) код понуђача, као и код његовог подизвођача.

Наручилац може уз сагласност понуђача да изврши исправке рачунских грешака уочених приликом разматрања понуде по окончаном поступку отварања. У случају разлике између јединичне и укупне цене, меродавна је јединична цена. Ако се понуђач не сагласи са исправком рачунских грешака, Наручилац ће његову понуду одбити као неприхватљиву.

16) ДОДАТНО ОБЕЗБЕЂЕЊЕ ИСПУЊЕЊА УГОВОРНИХ ОБАВЕЗА ПОНУЂАЧА КОЈИ СЕ НАЛАЗИ НА СПИСКУ НЕГАТИВНИХ РЕФЕРЕНЦИ

Понуђач који се налази на списку негативних референци који води Управа за јавне набавке, у складу са чланом 83. Закона, а који има негативну референцу за предмет набавке који није истоврстан предмету ове набавке, а уколико таквом понуђачу буде додељен уговор, **дужан је да у тренутку закључења уговора** преда Наручиоцу додатно обезбеђење испуњења уговорне обавезе, односно уместо средства обезбеђења за извршење уговорних обавеза у износу од 10% (описано у делу 5. под тачком 12) Конкурсне документације) преда средства обезбеђења за извршење уговорних обавеза на износ од 15 % укупне вредности уговора (без ПДВ-а).

17) ВРСТА КРИТЕРИЈУМА ЗА ДОДЕЛУ УГОВОРА

Избор најповољније понуде ће се извршити применом критеријума **"најнижа понуђена цена"**.

У ситуацији када постоје понуде понуђача који нуде предметна добра домаћег порекла и понуде понуђача који нуде добра страног порекла, примењује се одредба члана 86. Закона. **Понуђач који нуди добра домаћег порекла може као саставни део понуде поднети и доказ о домаћем пореклу добара. Доказ је Уверење о домаћем пореклу робе које издаје Привредна комора Србије (Правилник о начину доказивања испуњености услова да су понуђена добра домаћег порекла, "Сл. гласник РС", број 33/13).**

Када понуђач достави доказ да нуди добра домаћег порекла, Наручилац ће, пре рангирања понуда, позвати све остале понуђаче чије су понуде оцењене као прихватљиве да се изјасне да ли нуде добра домаћег порекла и да доставе доказ.

18) ЕЛЕМЕНТИ КРИТЕРИЈУМА НА ОСНОВУ КОЈИХ ЋЕ НАРУЧИЛАЦ ИЗВРШИТИ ДОДЕЛУ УГОВОРА У СИТУАЦИЈИ КАДА ПОСТОЈЕ ДВЕ ИЛИ ВИШЕ ПОНУДА СА ИСТОМ ПОНУЂЕНОМ ЦЕНОМ

Уколико две или више понуда имају исту најнижу понуђену цену, као најповољнија биће изабрана понуда оног понуђача који је понудио краћи рок испоруке. У случају истог понуђеног рока испоруке као најповољнија биће изабрана понуда оног понуђача који је понудио дужи гарантни рок.

19) КОРИШЋЕЊЕ ПАТЕНТА И ОДГОВОРНОСТИ ЗА ПОВРЕДУ ЗАШТИЂЕНИХ ПРАВА ПОНУЂАЧА

Накнаду за коришћење патената, као и одговорност за повреду заштићених права интелектуалне својине трећих лица сноси понуђач.

20) ОДБИЈАЊЕ ПОНУДЕ

На основу члана 106. став 1. Закона наручилац је дужан да, пошто прегледа понуду, одбије понуду, као неприхватљиву уколико садржи битне недостатке.

На основу члана 107. став 1. Закона Наручилац је дужан да, пошто прегледа и оцени понуде, одбије све неприхватљиве понуде. Наручилац ће одбити понуду из разлога наведених у члану 82. став 1. и 2. Закона.

Наручилац може одбити понуду ако поседује доказ из члана 82. става 3. тачка 1) Закона који се односи на поступак који је спровео или уговор који је закључио и други наручилац ако је предмет јавне набавке истоврстан.

Наручилац ће понуду понуђача, који је на списку негативних референци, одбити као неприхватљиву, ако је предмет јавне набавке за коју је добио негативну референцу истоврстан са предметом ове јавне набавке.

21) ОБУСТАВЉАЊЕ ПОСТУПКА

Наручилац је дужан да на основу члана 109. став 1. Закона обустави поступак јавне набавке уколико нису испуњени услови за доделу уговора из члана 107. став 3. Закона.

Наручилац може да обустави поступак и из објективних и доказивих разлога, који се нису могли предвидети у време покретања поступка у складу са чланом 109. став 2. Закона. Предметну одлуку Наручилац ће образложити и навести разлоге обуставе поступка.

22) ОДЛУКА О ДОДЕЛИ УГОВОРА

Комисија за јавну набавку саставља писани извештај о стручној оцени понуда, на основу којег Наручилац доноси одлуку о додели уговора (чл. 108. став 1 Закона).

Одлука о додели уговора биће донета у року од 5 (пет) дана од дана отварања понуда.

Наручилац је дужан да одлуку о додели уговора достави свим понуђачима у року од 3 (три) дана од дана доношења одлуке.

23) ЗАШТИТА ПРАВА У ПОСТУПКУ ЈАВНЕ НАБАВКЕ

У случају да понуђач односно свако заинтересовано лице, или пословно удружење у њихово име сматра да су им у поступку јавне набавке повређена права могу поднети захтев за заштиту права, односно поступити у складу са одредбама (члан 138 – 167 Закона) који уређује поступак заштите права у поступку јавне набавке.

Захтев за заштиту права може да поднесе понуђач, односно свако заинтересовано лице, или пословно удружење у њихово име.

Захтев за заштиту права подноси се Републичкој комисији, а предаје Наручиоцу. Примерак захтева за заштиту права подносилац истовремено доставља Републичкој комисији.

Захтев за заштиту права се доставља непосредно, електронском поштом на e-mail milena.stepic@mod.gov.rs, факсом на број 011/3000-316 или препорученом поштом са повратницом, у временском интервалу који је ближе одређен у делу 1. Конкурсне документације – Општи подаци о јавној набавци. Захтев за заштиту права може се поднети у току целог поступка јавне набавке, против сваке радње Наручиоца, осим уколико Законом није другачије одређено.

О поднетом захтеву за заштиту права Наручилац обавештава све учеснике у поступку јавне набавке, односно објављује обавештење о поднетом захтеву на Порталу јавних набавки, најкасније у року од **2 (два) дана** од дана пријема захтева.

Уколико се захтевом за заштиту права оспорава врста поступка, садржина позива за подношење понуда или конкурсне документације, захтев ће се сматрати благовременим уколико је примљен од стране Наручиоца најкасније **3 (три) дана** пре истека рока за подношење понуда, без обзира на начин достављања. У том случају подношење захтева за заштиту права долази до застоја рока за подношење понуда.

После доношења одлуке о додели уговора из чл. 108. Закона или одлуке о обустави поступка јавне набавке из чл. 109. Закона, рок за подношење захтева за заштиту права је **5 (пет) дана** од дана пријема одлуке (чл.149.став 6. Закона).

Почетак и ток рокова не спречавају недеља и дани државних празника. Ако последњи дан рока пада у недељу или на дан државног празника, или у неки други дан када Наручилац не ради, рок истиче првог наредног радног дана (нпр. уколико последњи дан рока за подношење понуда пада у суботу, када Наручилац не ради, рок у тој ситуацији

истиче првог наредног радног дана, односно у понедељак, уколико понедељак није нерадан дан - нпр. државни празник).

Захтевом за заштиту права не могу се оспоравати радње Наручиоца предузете у поступку јавне набавке ако су подносиоцу захтева били или могли бити познати разлози за његово подношење пре истека рока за подношење понуда, а подносилац захтева га није поднео пре истека тог рока.

Ако је у истом поступку јавне набавке поново поднет захтев за заштиту права од стране истог подносиоца захтева, у том захтеву се не могу оспоравати радње Наручиоца за које је подносилац захтева знао или могао знати приликом подношења претходног захтева.

Доказ о извршеној уплати републичке административне таксе из члана 156. став 1. тачка 2. Закона мора да садржи све што је прописано Упутством о уплати таксе за подношење захтева за заштиту права Републичке комисије за заштиту права у поступцима јавних набавки, а које се може пронаћи на интернет страници: www.kjn.gov.rs.

Чланом 151. Закон је прописано да захтев за заштиту права мора да садржи, између осталог и потврду о уплати таксе из члана 156. Закона.

Подносилац захтева за заштиту права је дужан да на одређени рачун буџета Републике Србије уплати таксу у износу прописаном чланом 156. Закона. У овом поступку јавне набавке мале вредности, такса износи **40.000 динара**, без обзира на то да ли се захтевом за заштиту права оспоравају радње Наручиоца предузете пре или после истека рока за подношење понуда;

Као доказ о уплати таксе, у смислу члана 151. став 1. тачка 6) Закона, прихватиће се:

1. Потврда о извршеној уплати таксе из члана 156. Закона која садржи следеће елементе:

- (1) да буде издата од стране банке и да садржи печат банке;
- (2) да представља доказ о извршеној уплати таксе, што значи да потврда мора да садржи податак да је налог за уплату таксе, односно налог за пренос; средстава реализован, као и датум извршења налога;
- (3) износ таксе (**40.000 динара**) из члана 156. Закона чија се уплата врши;
- (4) број рачуна: **840-30678845-06**;
- (5) шифру плаћања: **153** или **253**;
- (6) позив на број: **подаци о броју или ознаци јавне набавке поводом које се подноси захтев за заштиту права**;
- (7) сврха: **такса за ЗЗП; назив Наручиоца; број или ознака јавне набавке поводом које се подноси захтев за заштиту права**;
- (8) корисник: **буџет Републике Србије**;
- (9) назив уплатиоца, односно назив подносиоца захтева за заштиту права за којег је извршена уплата таксе;
- (10) потпис овлашћеног лица банке.

2. Налог за уплату, први примерак, оверен потписом овлашћеног лица и печатом банке или поште, који садржи и све друге елементе из потврде о извршеној уплати таксе наведене под тачком 1.

3. Потврда издата од стране Републике Србије, Министарства финансија, Управе за трезор, потписана и оверена печатом, која садржи све елементе из потврде о извршеној уплати таксе из тачке 1, осим оних наведених под (1) и (10), за подносиоце захтева за заштиту права који имају отворен рачун у оквиру припадајућег консолидованог рачуна трезора, а који се води у Управи за трезор (корисници буџетских средстава, корисници средстава организација за обавезно социјално осигурање и други корисници јавних средстава);

4. Потврда издата од стране Народне банке Србије, која садржи све елементе из потврде о извршеној уплати таксе из тачке 1, за подносиоце захтева за заштиту права (банке и други субјекти) који имају отворен рачун код Народне банке Србије у складу са законом и другим прописом.

Примерак правилно попуњеног налога за пренос:

дужник – налогодавац		НАЛОГ ЗА ПРЕНОС		
Назив (име и презиме) и адреса подносиоца захтева за заштиту права		шифра плаћања	валута	износ
		253	РСД	= Износ таксе
сврха плаћања		рачун дужника - налогодавца		
ЗЗП; назив наручиоца; број или ознака јавне набавке		бр. рачуна налогодавца		
		број модела	позив на број (задужење)	
поверилац - прималац		рачун повериоца - примаоца		
Буџет Републике Србије		840-30678845-06		
		број модела	позив на број (одобрење)	
			Број или ознака јавне набавке	
печат и потпис налогодавца		датум валуте		<input type="checkbox"/> ХИТНО
место и датум пријема				

Налог бесплатно креиран на www.prdp.gov.rs Образац бр. 3

Примерак правилно попуњеног налога за уплату:

уплатилац		НАЛОГ ЗА УПЛАТУ		
Назив (име и презиме) и адреса подносиоца захтева за заштиту права		шифра плаћања	валута	износ
		153	РСД	Износ таксе
сврха уплате		рачун примаоца		
ЗЗП; назив наручиоца; број или ознака јавне набавке		840-30678845-06		
прималац		модел и позив на број (одобрење)		
Буџет Републике Србије		Број или ознака јавне набавке		
печат и потпис уплатиоца		место и датум пријема		датум валуте

НАПОМЕНА: Посебно је значајно да се у пољу „сврха уплате“ подаци упишу **оним редоследом како је то приказано** у горе наведеним примерима. У пољу „позив на број“ уписује се број или ознака јавне набавке поводом које се подноси захтев за заштиту права, али је препорука да се у овом пољу избегава употреба размака и знакова, као што су: () | \ / „ « * и сл.

24) РОК У КОЈЕМ ЋЕ УГОВОР БИТИ ЗАКЉУЧЕН

Уговор о јавној набавци ће бити закључен са понуђачем којем је додељен уговор у року од **8 (осам) дана** од дана протеча рока за подношење захтева за заштиту права из члана 149. Закона.

У случају да је поднета само једна понуда Наручилац може закључити уговор пре истека рока за подношење захтева за заштиту права, у складу са чланом 112. став 2. тачка 5) Закона.

Позив за закључење уговора ће бити достављен телефаксом с тим што је потребно да понуђач на истом позиву потврди датум пријема, да исти овери печатом и врати га телефаксом Наручиоцу.

Ако понуђач којем је додељен уговор одбије да закључи уговор о јавној набавци, Наручилац може закључити уговор са првим следећим најповољнијим понуђачем, у складу са чланом 113. став 3. Закона.

25) ТРОШКОВИ ПРИПРЕМАЊА ПОНУДЕ

Понуђач може да у оквиру понуде достави укупан износ и структуру трошкова припремања понуде (**део 21.** Конкурсне документације).

Трошкове припреме и подношења понуде сноси искључиво понуђач и не може тражити од Наручиоца накнаду трошкова.

Уколико понуда не садржи Образац трошкова припреме понуде, такав недостатак Наручилац неће сматрати битним недостатком понуде и неће је одбити као неприхватљиву.

26) ПАРТИЈЕ

Понуђач може да поднесе понуду за једну или више партија. Понуда мора да обухвати најмање једну целокупну партију.

У случају да понуђач поднесе понуду за више партија, она мора бити поднета тако да се може оцењивати за сваку партију посебно.

Докази из чл. 75. и 76. Закона, у случају да понуђач поднесе понуду за више партија, не морају бити достављени за сваку партију посебно, односно могу бити достављени у једном примерку за више партија.

6. ОБРАЗАЦ ПОНУДЕ

6-I ПОНУДА

Понуда број _____ (навести број понуде) од _____ (датум) за јавну набавку добара, **ЈН број 11/2015 – Војна признања по партијама.**

1. Понуду дајемо: (обавезно заокружити)

а) самостално	б) са подизвођачем	ц) заједничка понуда
попуњава се и доставља део 6-I и 6-II	попуњава се и доставља део 6-I, 6-II и 6-III	попуњава се и доставља део 6-I, 6-IV и 6-V

2. УСЛОВИ ПОНУДЕ:

Ред. број	Врста добара	Јед. мере	Количина	Цена по ЈМ (без ПДВ-а)	Вредност (без ПДВ-а)
Партија I-Војне плакете					
1.	Златна плакета Министарства одбране	ком	2		
2.	Златна плакета Војске Србије	ком	2		
3.	Плакета Министарства одбране	ком	3		
4.	Плакета Војске Србије	ком	3		
5.	Плакета Генералштаба Војске Србије	ком	2		
6.	Плакете Команде Копнене војске	ком	2		
7.	Плакета Команде ваздухопловства и ПВО	ком	2		
8.	Плакета Команде за обуку	ком	2		
9.	Плакета Инспектората одбране	ком	2		
10.	Плакета Војнобезбедносне агенције	ком	2		
11.	Плакета Војнообавештајне агенције	ком	2		
12.	Плакета Универзитета одбране	ком	2		
13.	Плакета Војне академије	ком	2		
14.	Плакета Војномедицинске академије	ком	2		
Партија III - Значке завршених школа					
1.	Значка завршене Војне академије	ком	170		
2.	Значка завршеног Медицинског факултета Војномедицинске академије	ком	20		
Укупна вредност без ПДВ-а:					
Вредност ПДВ-а:					
Укупна вредност са ПДВ-ом:					
Понуда важи: _____ дана (најмање 30 дана) од дана отварања понуде.					
Рок плаћања (не може бити краћи од 30 дана) је: _____ дана од дана службеног пријема комплетне исплатне документације.					

Рок испоруке за уговорена добра из Партије I (не може бити дужи од 30 дана) је: _____ дана од дана закључивања уговора.
Рок испоруке за сва уговорена добра Партије II (не може бити дужи од 15 дана) је: _____ дана од дана закључивања уговора.
Гарантни рок за сва добра је _____ (не може бити краћи од 12 месеци) месеци од од дана сачињавања записника о кванитативном пријему.
Рок за отклањање недостатака приликом испоруке је _____ (не може дужи од 15 дана) дана од дана пријема Записника о недостацима.
Рок за решавање рекламације је _____ (не може бити дужи од 15 дана) дана од пријема писане рекламације.
Квалитет, начин транспорта и амбалажа, место испоруке и остали услови у свему према условима из Конкурсне документације.

Место и датум:

Понуђач:

(штампано име и презиме одговорне особе)

М.П.
(читак отисак печата)

(потпис)

НАПОМЕНА: Понуђач мора да попуни Образац понуде, да га потпише и овери печатом. У случају заједничке понуде образац понуде потписују (парафирају) и оверавају печатом сви чланови групе понуђача.

6-II ПОДАЦИ О ПОНУЂАЧУ

НАЗИВ ПОНУЂАЧА:	
АДРЕСА ПОНУЂАЧА: Место и општина	
МАТИЧНИ БРОЈ ПОНУЂАЧА:	
ПОРЕСКИ ИДЕНТИФИКАЦИОНИ БРОЈ ПОНУЂАЧА (ПИБ):	
ИМЕ ОСОБЕ ЗА КОНТАКТ:	
ЕЛЕКТРОНСКА АДРЕСА ПОНУЂАЧА (e-mail):	
ТЕЛЕФОН:	
ТЕЛЕФАКС:	
БРОЈ РАЧУНА ПОНУЂАЧА И НАЗИВ БАНКЕ:	
ЛИЦЕ ОВЛАШЋЕНО ЗА ПОТПИСИВАЊЕ УГОВОРА: (име и презиме одговорног лица)	

Место и датум:

Понуђач:

(штампано име и презиме одговорне особе)М.П.
(читак отисак печата)

(потпис)

6-III ПОДАЦИ О ПОДИЗВОЂАЧУ

1)	НАЗИВ ПОДИЗВОЂАЧА:	
	АДРЕСА ПОДИЗВОЂАЧА: Место и општина	
	МАТИЧНИ БРОЈ:	
	ПОРЕСКИ ИДЕНТИФИКАЦИОНИ БРОЈ (ПИБ):	
	ИМЕ ОСОБЕ ЗА КОНТАКТ:	
	ПРОЦЕНАТ УКУПНЕ ВРЕДНОСТИ КОЈИ ЋЕ ИЗВРШИТИ ПОДИЗВОЂАЧ:	
2)	НАЗИВ ПОДИЗВОЂАЧА:	
	АДРЕСА ПОДИЗВОЂАЧА: Место и општина	
	МАТИЧНИ БРОЈ:	
	ПОРЕСКИ ИДЕНТИФИКАЦИОНИ БРОЈ (ПИБ):	
	ИМЕ ОСОБЕ ЗА КОНТАКТ:	
	ПРОЦЕНАТ УКУПНЕ ВРЕДНОСТИ КОЈИ ЋЕ ИЗВРШИТИ ПОДИЗВОЂАЧ:	

Напомена:

Табелу "Подаци о подизвођачу" попуњавају само они понуђачи који подносе понуду са подизвођачем, а уколико има већи број подизвођача од места предвиђених у табели, потребно је да се наведени образац копира у довољном броју примерака, да се попуни и достави за сваког подизвођача.

Место и датум:

Подизвођач:

(штампано име и презиме одговорне особе)

М.П.
(читак отисак печата)

(потпис)

6-IV ПОДАЦИ О УЧЕСНИКУ У ЗАЈЕДНИЧКОЈ ПОНУДИ

1)	НАЗИВ УЧЕСНИКА У ЗАЈЕДНИЧКОЈ ПОНУДИ:	
	АДРЕСА: Место и општина	
	МАТИЧНИ БРОЈ:	
	ПОРЕСКИ ИДЕНТИФИКАЦИОНИ БРОЈ (ПИБ):	
	ИМЕ ОСОБЕ ЗА КОНТАКТ:	
2)	НАЗИВ УЧЕСНИКА У ЗАЈЕДНИЧКОЈ ПОНУДИ:	
	АДРЕСА УЧЕСНИКА У ЗАЈЕДНИЧКОЈ ПОНУДИ: Место и општина	
	МАТИЧНИ БРОЈ:	
	ПОРЕСКИ ИДЕНТИФИКАЦИОНИ БРОЈ (ПИБ):	
	ИМЕ ОСОБЕ ЗА КОНТАКТ:	

Напомена:

Табелу "Подаци о учеснику у заједничкој понуди" попуњавају само они понуђачи који подносе заједничку понуду, а уколико има већи број учесника у заједничкој понуди од места предвиђених у табели, потребно је да се наведени образац копира у довољном броју примерака, да се попуни и достави за сваког .

Место и датум:

Понуђач:

(штампано име и презиме одговорне особе)

М.П.
(читак отисак печата)

(потпис)

6-V СПОРАЗУМ

Конкурсна документација за ЈН број 11/2015 – Војна признања

КОЈИМ СЕ ПОНУЂАЧИ ИЗ ГРУПЕ МЕЂУСОБНО И ПРЕМА НАРУЧИОЦУ ОБАВЕЗУЈУ НА ИЗВРШЕЊЕ ЈАВНЕ НАБАВКЕ

У вези са позивом за подношење понуда објављеном на Порталу јавних набавки и интернет страници Министарства одбране, за јавну набавку добара, **ЈН број 11/2015 – Војна признања по партијама**, достављамо **Споразум којим се међусобно и према наручиоцу обавезујемо на извршење јавне набавке** према следећем:

1.	Члан групе који је носилац посла, односно који подноси понуду и који ће заступати групу понуђача пред наручиоцем је
	Назив: Адреса:
2.	Члан групе који ће у име групе понуђача потписати уговор је
	Назив: Адреса:
3.	Члан групе који у име групе понуђача даје средство обезбеђења за озбиљност понуде је
	Назив: Адреса:
	Члан групе који ће у име групе понуђача дати средство обезбеђења за добро извршење посла је
	Назив: Адреса:
4.	Члан групе који ће издати рачун је
	Назив: Адреса:
5.	Рачун на који ће бити извршено плаћање је
	Број рачуна: Банка:

Обавезе сваког од понуђача из групе понуђача за извршење уговора	
Назив члана групе понуђача	Обавезе члана групе понуђача за извршење уговора
6.	

У _____, дана _____ године, Споразум потписали

Назив члана групе понуђача:

Потпис одговорног лица и печат
члана групе понуђача:

1. _____

потпис и М.П.

2. _____

потпис и М.П.

3. _____

потпис и М.П.

4. _____

потпис и М.П.

5. _____

потпис и М.П.

7. ОБРАЗАЦ СТРУКТУРЕ ЦЕНЕСА УПУТСТВОМ КАКО ДА СЕ ПОПУНИ

Број и назив партије: _____

Ред. бр. добра	Назив појединачног добра из партије	Количина	Јединична цена без ПДВ-а	Јединична цена са ПДВ-ом	Укупна цена без ПДВ-а	Укупна цена са ПДВ-ом
1	2	3	4	5	6	7
1.						
2.						
3.						
4.						
5.						
6.						
7.						
8.						
9.						
10.						
11.						
12.						
13.						
14.						
УКУПНО:						

Понуђач треба да попуни образац структуре цене на следећи начин:

У колони 1 - унети редни број добра из партије

У колони 2 – кратак опис добра из партије

У колони 3 – уписати количину

У колону 4 - уписати колико износи јединична цена без ПДВ-а

У колони 5 - уписати колико износи јединична цена са ПДВ-ом

У колону 6 – уписати укупну цену без ПДВ-а и то тако што се помножи јединична цена без ПДВ-а (наведена у колони 4.) са траженом количином (која је наведена у колони 3). На крају уписати укупну цену добра без ПДВ-а.

У колони 7 - уписати укупну цену са ПДВ-а и то тако што се помножи јединична цена са ПДВ-ом (наведена у колони 5.) са траженом количином (која је наведена у колони 3). На крају уписати укупну цену добра са ПДВ-ом.

Место и датум:

Понуђач:

(штампано име и презиме одговорног лица)

М.П.
(читак отисак печата)

(потпис)

**8. ИЗЈАВА ПОНУЂАЧА О ИСПУЊЕНОСТИ УСЛОВА ИЗ ЧЛАНА 75.
ЗАКОНА О ЈАВНИМ НАБАВКАМА**

У складу са чланом 77. став 4. а у вези са чланом 75. Закона о јавним набавкама ("Сл. гласник РС", број 124/12 и 14/15), под пуном материјалном и кривичном одговорношћу, као заступник понуђача, дајем следећу

ИЗЈАВУ

Понуђач _____ (навести назив понуђача)
у поступку јавне набавке добара, **ЈН број 11/2015 – Војна признања по партијама**, испуњава све услове из члана 75. Закона о јавним набавкама, односно услове дефинисане конкурсном документацијом за предметну јавну набавку, и то:

- 1) Понуђач је регистрован код надлежног органа, односно уписан у одговарајући регистар;
- 2) Понуђач и његов законски заступник нису осуђивани за неко од кривичних дела као члан организоване криминалне групе, да није осуђиван за кривична дела против привреде, кривична дела против животне средине, кривично дело примања или давања мита, кривично дело преваре;
- 3) Понуђачу није изречена мера забране обављања делатности која је на снази у време објаве позива за подношење понуде;
- 4) Понуђач је измирио доспеле порезе, доприносе и друге јавне дажбине у складу са прописима Републике Србије (или стране државе када има седиште на њеној територији);
- 5) Понуђач је поштовао обавезе које произилазе из важећих прописа о заштити на раду, запошљавању и условима рада, заштити животне средине и гарантује да је ималац права интелектуалне својине.

Место и датум:

Понуђач:

(штампано име и презиме одговорне особе)

М.П.
(читак отисак печата)

(потпис)

Напомена: Уколико понуду подноси група понуђача, Изјава мора бити потписана од стране овлашћеног лица сваког понуђача из групе понуђача и оверена печатом.

**9. ИЗЈАВА ПОДИЗВОЂАЧА О ИСПУЊЕНОСТИ УСЛОВА ИЗ ЧЛАНА 75.
ЗАКОНА О ЈАВНИМ НАБАВКАМА**

У складу са чланом 77. став 4. а у вези са чланом 75. и 80. став 5. Закона о јавним набавкама ("Сл. гласник РС" број 124/12 и 14/15), под пуном материјалном и кривичном одговорношћу, као заступник подизвођача, дајем следећу

ИЗЈАВУ

Подизвођач _____
_____ (навести назив понуђача)
у поступку јавне набавке, **ЈН број 11/2015 – Војна признања по партијама**, испуњава све услове из члана 75. Закона о јавним набавкама, односно услове дефинисане Конкурсном документацијом за предметну јавну набавку, и то:

- 1) Подизвођач је регистрован код надлежног органа, односно уписан у одговарајући регистар;
- 2) Подизвођач и његов законски заступник нису осуђивани за неко од кривичних дела као члан организоване криминалне групе, да није осуђиван за кривична дела против привреде, кривична дела против животне средине, кривично дело примања или давања мита, кривично дело преваре;
- 3) Подизвођачу није изречена мера забране обављања делатности која је на снази у време објаве позива за подношење понуде;
- 4) Подизвођач је измирио доспеле порезе, доприносе и друге јавне дажбине у складу са прописима Републике Србије (или стране државе када има седиште на њеној територији).

Место и датум:

Подизвођач:

(штампано име и презиме одговорне особе)

М.П.

(читак отисак печата)

(потпис)

Уколико понуђач подноси понуду са подизвођачем, Изјава мора бити потписана од стране овлашћеног лица подизвођача и оверена печатом.

**10. ИЗЈАВА ПОНУЂАЧА О ИСПУЊЕНОСТИ УСЛОВА ЗА УЧЕШЋЕ У
ПОСТУПКУ ИЗ ЧЛАНА 76. ЗАКОНА О ЈАВНИМ НАБАВКАМА**

У складу са чланом 77. став 2. у вези са чланом 76. Закона о јавним набавкама ("Сл. гласник РС", број 124/12 и 14/15), под пуном материјалном и кривичном одговорношћу, као заступник понуђача

ИЗЈАВЉУЈЕМ

- 1) да располажемо неопходним финансијским, пословним, техничким и кадровским капацитетом за извршење предметне јавне набавке;
- 2) на није покренут поступак стечаја или ликвидације над понуђачем, односно претходни стечајни поступак.

Место и датум:

Понуђач:

(штампано име и презиме одговорне особе)

М.П.

(читак отисак печата)

(потпис)

Напомена: Уколико понуду подноси група понуђача, Изјава мора бити потписана од стране овлашћеног лица сваког понуђача из групе понуђача и оверена печатом.

**11. ИЗЈАВА ПОДИЗВОЂАЧА О ИСПУЊЕНОСТИ УСЛОВА ЗА УЧЕШЋЕ У
ПОСТУПКУ ИЗ ЧЛАНА 76. ЗАКОНА О ЈАВНИМ НАБАВКАМА**

У складу са чланом 77. став 2. а у вези са чланом 76. и чланом 80. став 7. Закона о јавним набавкама ("Сл. гласник РС", број 124/12 и 14/15), под пуном материјалном и кривичном одговорношћу, као заступник подизвођача

ИЗЈАВЉУЈЕМ

- 1) да располажемо неопходним финансијским, пословним, техничким и кадровским капацитетом за извршење предметне јавне набавке;
- 2) на није покренут поступак стечаја или ликвидације над подизвођачем, односно претходни стечајни поступак.

Место и датум:

Подизвођач:

(штампано име и презиме одговорне особе)

М.П.
(читак отисак печата)

(потпис)

**12. ИЗЈАВА ПОНУЂАЧА ДА ЋЕ ОБАВЕСТИТИ НАРУЧИОЦА О
ПРОМЕНИ КОЈА ЈЕ У ВЕЗИ СА ИСПУЊЕНОШЋУ УСЛОВА
ИЗ ЈАВНЕ НАБАВКЕ**

ИЗЈАВЉУЈЕМ

под кривичном, материјалном и моралном одговорношћу да ћемо без одлагања обавестити наручиоца о било којој промени у вези са испуњеношћу услова из поступка јавне набавке добара, **ЈН број 11/2015 – Војна признања по партијама**, а која наступи до доношења одлуке, односно закључења уговора, односно током важења Уговора о јавној набавци, и да ћемо о томе доставити доказ.

Место и датум:

Понуђач:

(штампано име и презиме одговорне особе)

М.П.
(читак отисак печата)

(потпис)

Напомена: Уколико понуду подноси група понуђача, Изјава мора бити потписана од стране овлашћеног лица сваког понуђача из групе понуђача и оверена печатом.

13. ИЗЈАВА О НЕЗАВИСНОЈ ПОНУДИ

ИЗЈАВЉУЈЕМ

под пуном кривичном и материјалном одговорношћу да понуду за јавну набавку добара, **ЈН број 11/2015 – Војна признања по партијама**, подносим независно, без договора са другим понуђачима или заинтересованим лицима.

Место и датум:

Понуђач:

(штампано име и презиме одговорне особе)

М.П.

(читак отисак печата)

(потпис)

Напомена: Уколико понуду подноси група понуђача, Изјава мора бити потписана од стране овлашћеног лица сваког понуђача из групе понуђача и оверена печатом.

**14. ИЗЈАВА ДА ПОНУЂЕНА ДОБРА У СВЕМУ ОДГОВАРАЈУ УСЛОВИМА
КОНКУРСНЕ ДОКУМЕНТАЦИЈЕ**

На основу члана 70. Закона о јавним набавкама ("Сл. гласник РС", бр. 124/12 и 14/15), под пуном материјалном и кривичном одговорношћу,

ИЗЈАВЉУЈЕМ

да понуђена добра у поступку јавне набавке добара, **ЈН број 11/2015 – Војна признања по партијама**, у свему одговарају условима Конкурсне документације и техничкој спецификацији која је дефинисана у делу 3.3. Конкурсне документације.

Место и датум:

Понуђач:

(штампано име и презиме овлашћеног лица)

М.П.
(читак отисак печата)

(пун потпис)

Напомена: Уколико понуду подноси група понуђача, Изјава мора бити потписана од стране овлашћеног лица сваког понуђача из групе понуђача и оверена печатом.

15. МОДЕЛ УГОВОРА

(ПОПУНИТИ ПРВУ СТРАНУ, СВАКУ СТРАНИЦУ ПАРАФИРАТИ И ОВЕРИТИ ПЕЧАТОМ, ПОСЛЕДЊУ СТРАНИЦУ ОВЕРИТИ ПЕЧАТОМ И ПОТПИСАТИ)



МОДЕЛ УГОВОРА број 9/15

закључен између:

НАРУЧИОЦА РЕПУБЛИКА СРБИЈА – МИНИСТАРСТВО ОДБРАНЕ – СЕКТОР ЗА ЉУДСКЕ РЕСУРСЕ-УПРАВА ЗА ТРАДИЦИЈУ, СТАНДАРД И ВЕТЕРАНЕ- са седиштем у Београду, Немањина бр. 15, кога заступа начелник пуковник Слађан Ристић – (у даљем тексту: Наручилац);
Матични број: 07093608;
ПИБ: 102116082;
Текући рачун број: 840-1620-21 код Управе за трезор Министарства финансија РС;
Телефон: 011/3203-055;
Телефакс: 011/3000-310; 011/3000-316.

и

Предузећа _____ које заступа _____ – (у даљем тексту Додављач)
Матични број: _____;
ПИБ: _____;
Бр. потврде о евиденцији ПДВ-а: _____;
Текући рачун број: _____ код _____ банке;
Телефон: _____;
Телефакс: _____.

УГОВОРНЕ СТРАНЕ КОНСТАТУЈУ:

- да је Наручилац, на основу Закона о јавним набавкама („Сл. гласник РС“, бр. 124/2012 и 14/15, у даљем тексту: Закон) спровео јавну набавку добара, **ЈН број 11/2015 – Војна признања по партијама** у поступку јавне набавке мале вредности.
- да је понуђач доставио понуду број _____ од _____. године, која у потпуности одговара техничким спецификацијама, које су саставни део уговора;
- да је Наручилац Одлуком о додели уговора број _____ од _____. године доделио уговор за набавку добара Војна признања која је обликована у две партије (Партија I- Војне плакете и Партија II- Значке завршених школа).

Ч л а н 1.

ПРЕДМЕТ УГОВОРА

Наручилац и Добављач су се сагласили да је предмет уговора

Као у понуди

Добављач се обавезује да Наручиоцу, у складу са важећим прописима и овим уговором, испоручи добра по врсти, количини, цени, квалитету и роковима, да изврши додатну услугу гравирање натписа са пригодним текстом или посветом на плочици војних плакета и услугу гравирања текста на реверсу значака завршених школа према захтеву Наручиоца, а Наручилац се обавезује да плати испоручено.

Наручилац се обавезује да приликом закључивања уговора Добављачу преда оверене узорке војних плакета од стране Војнотехничког института у Жаркову (у даљем тексту: ВТИ СМР МО), дана 14.07.2014. године по Уговору број 3/14, деловодни број 456-35 од 24.06.2014. године, о чему ће се сачинити записник.

Добављач има обавезу, да по реализацији уговора или евентуалном раскиду уговора примљене оверене узорке врати у исправном стању, неоштећене, односно у истом стању у којем их је примио. О извршеној примо-предаји преузетих оверених узорака сачињава се записник који овлашћени представници потписују и оверавају својим печатима.

Ч л а н 1.1.

(ПОПУЊАВА СЕ САМО У СЛУЧАЈУ ЗАЈЕДНИЧКЕ ПОНУДЕ)

Уговорне стране су сагласне да Добављач наступа као члан групе понуђача, чији су чланови групе следећи: _____

Ч л а н 1.2.

(ПОПУЊАВА СЕ САМО У СЛУЧАЈУ ПОНУДЕ СА ПОДИЗВОЂАЧЕМ/ИМА)

Уговорне стране су сагласне да Добављач наступа са подизвођачем/има: _____

Ч л а н 2.

Ц Е Н А

Цене из члана 1. овог уговора односе се на испоручену јединицу мере и подразумевају испоруку у седишту Наручиоца.

Цене су без пореза на додату вредност и фиксне су, односно не могу се мењати до коначне реализације уговора.

Укупна вредност уговора без ПДВ-а износи (**као у понуди**), а укупна вредност уговора са обрачунатим ПДВ-ом (**као у понуди**)

Ч л а н 3.

КВАЛИТЕТ И УСЛОВИ ИЗРАДЕ

Добављач обезбеђује сав основни материјал, репроматеријал и ситан прибор за израду уговорених добара.

Уговорена добра из Партије I морају бити нова и по квалитету морају у потпуности одговарати захтевима за квалитет који је прописан Техничким спецификацијама које су прилог уговора и чине његов саставни део (а дате су и на ЦД-у који је Добављач преузео приликом потписивања уговора) и овереним узорцима, од стране ВТИ СМР МО дана 14.07.2014. године по Уговору број 3/14, деловодни број 456-35 од 24.06.2014. године.

Уговорена добра Партије II морају бити нова и по квалитету морају у потпуности одговарати захтевима за квалитет који је прописан Техничким спецификацијама које су прилог уговора и чине његов саставни део.

Одступања у квалитету су дозвољена само у оквиру задатих толеранција у Техничким спецификацијама.

Ч л а н 4.

КВАЛИТАТИВНИ И КВАНТИТАТИВНИ ПРИЈЕМ

Добављач преузима потпуну одговорност за квалитет израде добара и обавезује се да ће произведена добра у свему одговарати захтевима за квалитет који је прописан техничким спецификацијама које су прилог уговора и чине његов саставни део (а дате су и на ЦД-у који је Добављач преузео приликом потписивања уговора).

Контролу производње и квалитативни пријем добара Партије I врши **ВКК СМР МО** у сарадњи са представником Наручиоца у складишту Добављача на основу овереног узорка од стране ВТИ и техничке спецификације у року од **8 (осам) дана** од дана када су, према позиву средства припремљена за пријем о чему ће се сачинити записник о квалитативном пријему добара.

Проверавач/тим проверавача врши/е и контролу квалитета основних и помоћних репроматеријала и процеса производње, због чега је Добављач обавезан да им у року од **5 (пет) дана** од потписивања уговора достави план производње са планом квалитета и планом контроле. Консултације у вези са квалитетом уговорених добара и квалитативним пријемом Добављач може да обави са ВКК СМР МО. Контакт телефон ВКК СМР МО: 011/2051-486 или 011/2051-488).

Уколико Добраваљач није и произвођач, дужан је да наведе са којим предузећем је уговорио производњу и складиштење, као и опрему са којом оно располаже ради благовремене припреме контролора за контролу процеса производње и вршење међуфазне контроле.

Добраваљач је у обавези да благовремено обавести ВКК СМР МО, писано телефаксом на број 011/2505-880 или на е-маилом на адресу vykk@mod.gov.rs о припремљености добара, која су предмет уговора, за извршење пријема при чему наводи број уговора, место извршења пријема, количину и врсту добара која ће бити припремљена за пријем. Један примерак захтева за квалитативни пријем Добраваљач доставља и Управи за ТСВ СЈР МО у писаној форми телефаксом на број 011/3000-316.

Уколико проверавач/тим проверавача ВКК СМР МО из било којих разлога у датом року не изврши квалитативни пријем, о томе одмах писаним путем обавештава Добраваљача и Управу за ТСВ СЈР МО са образложењем кашњења, а Добраваљчу се продужава рок испоруке за број дана кашњења.

Добраваљач се обавезује да проверавачу/тиму порверавача ВКК СМР МО, без надокнаде, обезбеди услове потребне за контролу квалитета предмета уговора, укључујући простор и услуге административног и техничког особља, телефонске везе и материјално обезбеђење радног простора.

Уколико Добраваљач није сагласан са налазом проверавача/тима проверавача ВКК СМР МО при органолептичком квалитативном пријему може захтевати поновни комисијски органолептички пријем. Исти врши мешовита комисија коју сачињавају два члана Добраваљача, два члана Наручиоца и један неутралан члан (стручно лице из те области), које споразумно одређују Наручилац и Добраваљач. Комисија има задатак да потврди или демантује првобитни налаз органолептичког квалитативног пријема проверавача и не може да доноси било какве одлуке које су у супротности са Уговором. Трошкове поновљеног комисијског пријема сноси Добраваљач.

Лабораторијска провера квалитета признања-војних плакета врши се из готових производа лабораторијском провером значке и плочице. Проверавач/тим проверавача издвојиће три узорка значке и један узорак плочице из целокупне количине добара из Партије I, поделити их на по два приближно иста дела и припремити за лабораторијску анализу у I и II степену. Добраваљач се обавезује да количину значки и плочица, узетих као узорак, изради и припреми за преглед до доношења решења о условности добара али не дужем од 5 (пет) радних дана.

Лабораторијска провера квалитета наведених добара подразумева проверу квалитета према техничким спецификацијама из уговора.

Наручилац одређује лабораторију за испитивање квалитета производа у акредитованим лабораторијама или сопственим лабораторијама о трошку Добраваљача.

Добраваљач преузима на чување контролне узорке добара до суперанализе или истека гарантног рока како је наведено у члану 3 (три) уговора.

У случају кад нека од уговорених страна није сагласна са налазима лабораторије у I степену, уговорне стране ће споразумно ангажовати независну акредитовану лабораторију.

Транспорт узорака на лабораторијску анализу и/или суперанализу извршиће Добављач о свом трошку.

Резултати суперанализе су коначни, а трошкове ангажовања лабораторије за суперанализу сносиће страна чија је тврдња о квалитету оспорена резултатом.

Налаз мешовите комисије и лабораторије која је вршила суперанализу је коначан за обе стране.

Добављач има обавезу да приликом квалитативног пријема стави на увид и располагање обједињени преглед уговорених, припремљених и примљених количина за испоруку, по врсти и количини добара. Пре отпочињања квалитативног пријема, Добављач је у обавези да контролном органу ВКК СМР МО омогући проверу да ли су припремљене количине у складу са уговореним. Обједињени преглед уговорених, припремљених и примљених добара, оверен од стране проверавача/тима проверавача ВКК СМР МО је саставни део Записника о пријему.

Добављач је обавезан да издвоји добра која су предмет уговора, од осталих добара намењених тржишту у посебну просторију или део магацинског простора. Прегледане и примљене количине добара, проверавач/тим проверавача ВКК СМР МО видно обележава са одговарајућим печатом.

Након добијања извештаја о лабораторијском испитивању, надлежни орган ВКК СМР МО доноси Решење о пријему, односно одбијању уговорених добара са разлогама одбијања. **Решење се доноси у року од 5 (пет) радних дана од датума када је лабораторијска анализа заведена у деловодни протокол ВКК СМР МО.** Уколико се решење не донесе у назначеном року, ВКК СМР МО о томе писаним путем обавештава Добављача и Наручиоцу са образложењем кашњења, а Добављачу се продужава рок испоруке за број дана кашњења.

Један примерак решења и записника о пријему/одбијању добара које је донела ВКК СМР МО обавезно се доставља Наручиоцу, ради праћења реализације Уговора.

Контролу производње и квалитативни пријем добара Партије II врши Комисија за квалитативни пријем Наручиоца на основу техничких спецификација у року од **3 (три) дана** од дана када су, према позиву средства припремљена за пријем о чему ће се сачинити записник о квалитативном пријему добара.

Комисија за квалитативни пријем Наручиоца врши и контролу квалитета основних и помоћних репроматеријала и процеса производње, због чега је Добављач обавезан да Наручиоцу у року од **5 (пет) дана** од потписивања уговора достави план производње са планом квалитета и планом контроле. Консултације у вези са квалитетом уговорених добара и квалитативним пријемом Добављач може да обави са овлашћеним представником Наручиоца на телефон: 011/3201-060 или 066/87 22 758).

Уколико Добављач није и произвођач, дужан је да наведе са којим предузећем је уговорио производњу и складиштење, као и опрему са којом оно располаже ради

благовремене припреме контролора за контролу процеса производње и вршење међуфазне контроле.

Добављач је у обавези да благовремено обавести ВКК СМР МО, писано телефаксом на број 011/2505-880 или на е-mailом на адресу vkk@mod.gov.rs о припремљености добара, која су предмет уговора, за извршење пријема при чему наводи број уговора, место извршења пријема, количину и врсту добара која ће бити припремљена за пријем. Један примерак захтева за квалитативни пријем Добављач доставља и Управи за ТСВ СЈР МО у писаној форми телефаксом на број 011/3000-316.

Комисија за квалитативни пријем Наручиоца у обавези је да методом случајног узорковања издвоји и органолептички прегледа најмање 10% од припремљених добара за испоруку, а по слободној процени може узорковати и већи број припремљених добара за испоруку.

Пре одпочињања органолептичког квалитативног пријема Добављач је у обавези да приложи и стави на увид Комисији за квалитативни пријем Наручиоца доказ о врсти уграђеног материјала из кога се може недвосмислено утврдити да су уговорена добра израђена од захтеваног материјала, као и изјаву под пуном материјалном и кривичном одговорношћу да су уговорена добра израђена по приложеном доказу. Уколико приложени докази, не задовољавају захтеве из техничке спецификације органолептички квалитативни пријем се неће вршити.

Комисија за квалитативни пријем Наручиоца задржава право да узорак уговорених добара пошаље на лабораторијско испитивање уколико посумња на квалитет уграђених репроматеријала или посумња у валидност приложене документације. Трошкове доставе и лабораторијске анализе у I степену сноси Добављач. Лабораторију за испитивање одређује Наручилац. Рок испоруке уговорених добара за које је узет узорак и послат на лабораторијско испитивање продужава се за број дана за колико је трајала лабораторијска провера квалитета.

Добављач је у обавези да увећа број уговорених добара за број узорака који се издваја за лабораторијску проверу (по један узорак за први и други степен испитивања). Један узорак је једна јединица мере уговорених добара.

Комисија за квалитативни пријем Наручиоца и представник Добављача сачињавају Записник о органолептичком прегледу и квалитативном пријему уговорених добара.

Ако приликом органолептичког пријема Комисија за квалитативни пријем Наручиоца уочи недостатке и наложи њихово отклањање и ако се приликом поновног органолептичког пријема уоче исти или нови недостаци, та количина готових добара се Добављачу ставља на располагање и њен пријем се неће разматрати нити вршити.

Уколико Добављач није сагласан са налазом Комисија за квалитативни пријем Наручиоца при органолептичком квалитативном пријему може захтевати поновни комисијски органолептички пријем. Исти врши мешовита комисија коју сачињавају два члана Добављача, два члана Наручиоца и један неутралан члан (стручно лице из те области), које споразумно одређују Наручилац и Добављач. Комисија има задатак да потврди или демантује првобитни налаз органолептичког квалитативног пријема проверавача и не може да доноси било какве одлуке које су у супротности са Уговором. Трошкове поновљеног комисијског пријема сноси Добављач.

Уколико дође до дефинитивног одбијања свих добара или једног дела истих, Добавач је дужан да у току даље реализације уговора та добра видно обележи, обезбеди од неовлашћене употребе, онемогући њихову испоруку и на захтев Комисија за квалитативни пријем Наручиоца покаже те количине.

Квантитавни пријем свих уговорених добара, врши Комисија за квантитативни пријем Наручиоца (утврђивање присуства печата ВКК СМР МО за добра из Партије I, бројање и појединачни преглед предметног добра и сваког паковања).

Приликом примопредаје водиће се **Записник о квантитативном пријему** који овлашћени представници уговорних страна састављају и потписују (оверавају печатом Наручиоца).

Наручилац је дужан да испоручена добра прегледа и да саопшти примедбе Добављачу у погледу видљивих недостатака.

Уколико се утврди постојање недостатака комисија за квалитативан и квантитативни пријем неће извршити пријем оштећених или неупакованих добара из члана 1. Уговора, те ће се сматрати да иста Добављач није испоручио.

Ч л а н 5.

ГАРАНЦИЈА И РЕКЛАМАЦИЈА

Гарантни рок за уговорена добра је **(као у понуди)** од дана (датума) сачињавања Записника о квантитативном пријему.

Комисија Управе за традицију, стандард и ветеране дужна је да испоручена добра прегледа и да саопшти примедбе Добављачу у погледу видљивих недостатака. У случају да се на месту испоруке констатује одступање у количини и оштећења на испорученим добрима, комисија за квантитативни пријем је дужна да сачини записник који ће потписати овлашћено лице Добављача и тиме потврдити утврђене недостатке.

Рок за отклањање недостатака приликом испоруке је **(као у понуди)** дана од дана пријема Записника о недостацима.

Ако се након испоруке добара, током употребе, у гарантном року, утврде недостаци који се нису могли открити прегледом приликом пријема добара (скривени недостаци) или евентуалне неисправности, Наручилац ће доставити Добављачу писану рекламацију путем факса. Потврду пријема рекламације Добављач ће извршити у року не дужем од 2 (два) дана.

Рок за решавање рекламације је **(као у понуди)** дана од дана пријема писане рекламације.

Добављач се обавезује да у року предвиђеном за решавање рекламације отклони недостатке или евентуалне неисправности или преда Наручиоцу друга добра, исправна, без недостатака.

Ако Добављач, у року предвиђеном за решавање рекламације не може да отклони недостатке, односно евентуалне неисправности, мора неисправна добра заменити новим, која имају једнаке техничке карактеристике. Уколико Добављач није у могућности да

отклони недостатке, односно да неисправна добра замени исправним, комисија Наручиоца ће извршити процену штете, коју је Добављач у обавези да надокнади купцу.

Ч л а н 6.

МЕСТО, РОК И НАЧИН ИСПОРУКЕ

Испорука се врши превозом кога обезбеђује и плаћа Добављач. Испорука се сматра извршеном даном предаје добара Наручиоцу што се доказује овереном отпремницом. Место испоруке је Београд, улица Немањина број 15, зграда 5, Министарства одбране.

Добављач је у обавези да телефоном или у писаном облику, путем телефакса најави Наручиоцу, **најмање 3 (три) дана** пре него што уговорена добра из Партије I буду спремна за квантитативни пријем на телефон: 011/32-03-055 или на факс 011/30-00-316, водећи рачуна да исти не пада у ванрадно време, време празника, суботу и недељу.

Добављач је у обавези да телефоном или у писаном облику, путем телефакса најави Наручиоцу, **најмање 24 (двадестечетири) часа** пре него што уговорена добра из Партије II буду спремна за квантитативни пријем на телефон: 011/32-03-055 или на факс 011/30-00-316, водећи рачуна да исти не пада у ванрадно време, време празника, суботу и недељу.

Добављач се обавезује да уговорена добра из **Партије I** испоручи у року од **(као у понуди)** дана од дана закључивања уговора.

Добављач се обавезује да сва уговорена добра **Партије II** испоручи у року од **(као у понуди)** дана од дана закључивања уговора.

Рок испоруке се може продужити из разлога наведених у ставу 3. члана 10., у ставу 7. члана 3. и у ставу 20. члана 4. овог Уговора.

Ч л а н 7.

П Л А Ћ А Њ Е

Исплату испоручених добра из члана 1. овог уговора и обраду целокупне исплатне документације врши Наручилац, у року од **(као у понуди)** дана од дана службеног пријема комплетне исплатне документације од стране Добављача.

Комплетну исплатну документацију за плаћање добара из Партије I чине следећа прописано израђена, потписана и оверена документа: оригинални рачун за исплату, отпремницу потписану од стране примаоца добара, решење ВКК СМР МО, записник о квалитативном пријему добара и записник о квантитативном пријему добара.

Комплетну исплатну документацију за плаћање добара из Партије II чине следећа прописано израђена, потписана и оверена документа: оригинални рачун за исплату, отпремницу потписану од стране примаоца добара, решење ВКК СМР МО, записник о квалитативном пријему добара и записник о квантитативном пријему добара.

У рачуну морају бити наведени сви елементи: број Уговора и датум, број и датум отпреме, назив добра из члана 1. овог Уговора, испоручена количина, појединачна цена и укупан износ, текући рачун Додављача и друго што је битно за исплату и евиденцију.

Ч л а н 8.

ПОРЕЗ НА ДОДАТУ ВРЕДНОСТ

Порез на додату вредност се обрачунава и плаћа у складу са Законом о порезу на додату вредност („Сл. гласник РС“ број 84/04, 86/04 – испр., 61/05, 61/07, 93/12, 108/13, 6/14 – усклађени дин. изн., 68/14 – др. закон, 142/14 и 5/15 - усклађени дин. изн.).

Ч л а н 9.

АМБАЛАЖА И НАЧИН ПАКОВАЊА

Предметна добра из Партије I испоручују се у одговарајућим транспортним-амбалажним кутијама-паковањима, које су ближе описане у Техничким спецификацијама које су дате у су прилог уговора и чине његов саставни део.

Транспортне-амбалажне кутије-паковања се затварају по отворима квалитетном лепљивом траком, која обухвата цео обим кутије-паковања. Транспортне-амбалажне кутије морају бити нове и не смеју садржавати било какве додатне штампане или писане натписе, етикете и сл.

На ужој страни транспортне-амбалажне кутије, у горњем десном углу лепи се папирна етикета формата А5 која садржи следеће податке: назив и место Додављача, назив добара, број уговора, количина, просечна бруто маса кутије и година производње.

Паковање предметних добара из Партије II врши се на начин који обезбеђује да се средства не оштећују приликом транспорта. Свако појединачно предметно добро пакује се у одговарајућој ПВЦ фолији. Тако упакована предметна добра слажу се у одговарајуће картонске транспортне –амбалажне кутије до 50 (педесет) комада.

Транспортне-амбалажне кутије се затварају по отворима квалитативним лепљивом траком, која обухвата цео обим кутије. Транспортне-амбалажне кутије морају бити нове и не смеју садржавати било какве додатне штампане или писане натписе, етикете и сл.

На ужој страни транспортне-амбалажне кутије, у горњем десном углу лепи се папирна етикета формата А5 која садржи следеће податке: назив и место Додављача; назив добара, број уговора, количина, просечна бруто маса кутије и година производње.

Ч л а н 10.

ВИША СИЛА

Виша сила подразумева околности које су наступиле после закључења уговора и које уговорним странама нису биле, нити могле бити познате у моменту закључења уговора и Конкурсна документација за ЈН број 11/2015 – Војна признања

нису се могле предвидети, избећи или отклонити. Наступање више силе мора зависити од спољних и ванредних догађаја насталих мимо воље и моћи уговорних страна (поплаве, земљотреси, ратно стање, нереди већег обима, императивне одлуке власти (забрана промета увоза и извоза).

Уговорне стране могу бити ослобођене од одговорности за не испуњење обавеза током трајања више силе у оном обиму у којем су деловањем више силе биле онемогућене да те обавезе изврше, при чему су обавезне да предузму одговарајуће мере како би се у насталој ситуацији интерес сваке стране што више осигурао.

У том случају Добављач је дужан да Наручиоцу благовремено достави писмени захтев за продужење рока испоруке, уз образложење разлога са пратећом документацијом, а најкасније 5 (пет) дана пре истека уговореног рока за испоруку, уз навођење неког од објективних разлога (са елементима који потврђују постојање више силе). Уколико Наручилац прихвати образложени разлог, закључиће се одговарајући анекс уговора.

Ч л а н 11.

КАЗНЕНЕ ОДРЕДБЕ

Уколико Добављач не изврши испоруку добара у уговореном року дужан је да Наручиоцу плати уговорну казну у висини од 2‰ (промила) од укупне вредности добара са ПДВ-ом испоручених са закашњењем, за сваки дан закашњења. Уговорна казна може бити највише 5% од укупне вредности уговорених добара са ПДВ-ом.

Наплату уговорне казне врши Наручилац одбијањем од рачуна при исплати добара испоручених са закашњењем и то без претходног обавештења.

Ако Добављач не изврши у било ком проценту, било коју уговорну обавезу, једнострано раскине уговор, закасни са испоруком добара преко рока који је покривен напред наведеним казним одредбама, Наручилац без сагласности Добављача, има право да депоновани инструмент обезбеђења извршења уговорних обавеза, меницу, поднесе на наплату Банци код које има отворен текући рачун, на износ од 10 % од укупне вредности уговора без ПДВ-а (односно 15% укупне вредности уговора без ПДВ-а уколико је дужник добио негативну референцу за јавну набавку која није истоврсна са предметом ове јавне набавке).

Наручилац има право да једнострано раскине уговор уколико Добављач не изврши уговорне обавезе, закасни са испоруком добара преко рока који је покривен напред наведеним казним одредбама (више од 25 (двадесет пет) дана), а депоновани инструмент обезбеђења извршења уговорних обавеза, меницу, поднесе на наплату Банци код које има отворен текући рачун, на износ од 10 % од укупне вредности уговора без ПДВ-а (односно 15% укупне вредности уговора без ПДВ-а уколико је дужник добио негативну референцу за јавну набавку која није истоврсна са предметом ове јавне набавке).

Ч л а н 12.

ИЗМЕНА, ДОПУНА И РАСКИД УГОВОРА

Овај уговор може бити измењен или допуњен, односно споразумно раскинут, у истој форми сагласношћу уговорних страна.

Након закључења уговора о предметној набавци Наручилац може да дозволи промену битног елемената уговора (рока испоруке) због наступања више силе или због наступања других објективних доказивих разлога насталих у процесу производње код Додављача.

Наручилац може донети одлуку о измени уговора, **само у делу који се односи на продужење рока испоруке** и у случају евентуалног неуредног извршења уговорних обавеза, уколико постоје објективно доказиви оправдани разлози настали у процесу производње добара **код Додавача** и под условом да је његов захтев поднет пре истека уговореног рока испоруке, **уз обавезу Додављача да плати уговорну казну**. Након тога, по прибављању позитивног правног мишљења Војног правобранилаштва у вези са тим, уговорне стране могу да закључе анекс уговора.

Оправданим разлогом у смислу става 2. овог члана сматрају се нарочито околности које се нису могле предвидети пре закључивања уговора о набавци, а које су без кривице Додавача проузроковале неиспуњење или битно отежале испуњење уговорних обавеза.

Ако Наручилац намерава да измени Уговор о јавној набавци дужан је да доносе одлуку о измени Уговора која садржи податке у складу са Прилогом ЗЛ ЗЈН. Наручилац је дужан да у року од 3 (три) дана од дана доношење одлуке објави исту на Портал јавних набавки и достави извештај Управи за јавне набавке и Државној ревизорској институцији.

Наручилац задржава право да једнострано раскине Уговор из разлога наведених у члану 11. став 4. овог Уговора.

Ч л а н 13.

ПРОМЕНЕ ПОДАТАКА

Додављач је дужан у току реализације Уговора без одлагања да писмено обавести Наручиоца о било којој промени података о испуњености обавезних услова прописаних чланом 75.ЗЈН и да их документује доказима.

Ч л а н 14.

МЕРЕ БЕЗБЕДНОСТИ

Уговорне стране су обавезне да се придржавају Закона о тајности података ("Сл. гласник РС", број 104/09) и Уредбе о критеријумима за утврђивање података значајних за одбрану земље који се морају чувати као државна или службена тајна и о утврђивању задатака и послова од посебног значаја за одбрану земље које треба штитити применом посебних мера безбедности ("Сл. лист СРЈ", број 54/94 и "Сл. гласник РС", број 88/09 и 111/09).

Ч л а н 15

РЕШАВАЊЕ СПОРОВА

Уговорне стране су се споразумеле да ће евентуалне спорове, поводом овог Уговора, решавати споразумно.

У случају да се не могу сагласити о спорним питањима, уговорне стране су сагласне да је за решавање спора надлежан Привредни суд у Београду.

Ч л а н 16.

ОСТАЛЕ ОДРЕДБЕ

За све што није изричито прецизирано овим Уговором примењују се одредбе Закона о облигационим односима ("Службени лист СФРЈ", број 29/78, 39/85, 45/89 и 57/89, "Службени лист СРЈ", број 31/93, 22/99 и 44/99).

Уговор је састављен у 5 (четири) истоветна примерка, од којих 1 (један) примерак за Наручиоца, 1 (један) примерак за Добављача, 1 (један) примерак за ВКК СМР МО 1 (један) примерак за ВТИ СМР МО и 1 (један) примерак за РЦ МО.

Наручилац задржава право да Уговор умножи (фотокопира) овери својим печатом да је веран оригиналу и достави у потребном броју надлежним организацијским целинама Министарства одбране.

Уговор ступа на снагу даном потписивања.

У Београду, дана _____ 2015. године.

Д О Б А В Љ А Ч:

(штампано име и презиме одговорног лица)

(потпис и печат)

Н А Р У Ч И Л А Ц:

пуковник Слађан Ристић

(потпис и печат)

Напомена: Овај модел уговора представља садржину уговора који ће бити закључен са изабраним понуђачем, Наручилац ће ако понуђач без оправданих разлога одбије да закључи уговор о јавној набавци, након што му је уговор долеђен, Управи за јавне набавке доставити доказ негативне референце, односно исправу о реализованом средству обезбеђења испуњења обавеза у поступку јавне набавке.

**16. ИЗЈАВА ПОНУЂАЧА ДА ЋЕ ПРИЛОЖИТИ ИНСТРУМЕНТ
ОБЕЗБЕЂЕЊА ЗА ДОБРО ИЗВРШЕЊЕ ПОСЛА – МЕНИЦЕ**

Беспоговорно се обавезујемо да ћемо приликом закључења уговора издати Наручиоцу инструмент обезбеђења уговорних обавеза – **2 (две) бланко сопствене менице (само потписане и оверене у складу са картоном депонованих потписа)**, као гаранцију испуњења уговорне обавезе, односно као гаранцију за добро извршење посла.

Сагласни смо да се, по захтеву Наручиоца, издати инструмент обезбеђења плаћања може поднети банци гаранту код које се води рачун Добављача и то у случају да Добављач једнострано раскине уговор или закасни са испуњењем уговорне обавезе.

Сагласни смо да уз бланко оверене менице, приложимо и:

- **Копију картона депонованих потписа овлашћених лица** коју је издала банка код које се води наш текући рачун, на којој се јасно виде депоновани потписи и печат наше фирме, оверену оригиналним печатом банке са датумом овере (овера не старија од 30 дана од дана отварања понуда).

- **Менично овлашћење (само потписано и оверено печатом)** да се менице, без наше сагласности, могу поднети пословној банци на наплату у износу од 10% од укупне вредности уговора без ПДВ-а (односно 15% укупне вредности без ПДВ-а напред наведеног уговора уколико је дужник добио негативну референцу за јавну набавку која није истоврсна са предметом ове јавне набавке) у случају неиспуњења уговорних обавеза, значајних кашњења у испоруци или једностраног раскида уговора.

- **Захтев за регистрацију меница и овлашћења** као доказ о регистрацији меница чији је основ издавања "**УГОВОР О ПРОМЕТУ РОБЕ И УСЛУГА**", у складу са Одлуком о ближим условима, садржини и начину вођења регистра меница и овлашћења ("Сл. гласник РС" бр. 56/11).

Место и датум:

Понуђач:

(штампано име и презиме овлашћеног лица)

М.П.
(читак отисак печата)

(пун потпис)

Напомена: Изјава се прилаже уз понуду а менице за испуњење уговорне обавезе се достављају приликом потписивања уговора.

17. МЕНИЧНО ПИСМО–ОВЛАШЋЕЊЕ

(ДОСТАВЉА СЕ УЗ ПОНУДУ)

На основу Закона о меници („Сл. лист ФНРЈ“ бр. 104/46, „Сл. лист СФРЈ“, бр. 16/65, 54/70, 57/89 и „Сл. лист СРЈ“, бр. 46/96), Закона о платном промету („Сл. лист СРЈ“, бр. 3/02, 5/03 и „Сл. гласник РС“, бр. 43/04, 62/06, 111/09, 31/11), Одлуке о облику, садржини и начину коришћења јединствених инструмената платног промета („Сл. гласник РС“, бр. 57/04 и 82/04), Одлуке о начину вршења принудне наплате с рачуна клијента („Сл. гласник РС“ бр. 47/11) и Одлуке о ближим условима, садржини и начину вођења регистра меница и овлашћења („Сл. гласник РС“, бр. 56/11), _____, _____, ПИБ: _____ даје

(*навести фирму*)

(*место*)

МЕНИЧНО ПИСМО-ОВЛАШЋЕЊЕ за корисника бланко-сопствене менице

Управи за традицију, стандард и ветеране Сектора за људске ресурсе Министарства одбране да депоновану бланко-сопствену меницу може предати Банци на наплату, у износу од 3% од укупне вредности понуде без ПДВ-а, по основу неиспуњења обавеза по понуди број _____ од _____.2015. године и то на терет рачуна који је отворен код Банке: _____

(*навести банку и број текућег рачуна*)

На основу овог овлашћења Управа за традицију, стандард и ветеране Сектора за људске ресурсе Министарства одбране може попити меницу са клаузулом “без протеста, без трошкова” на износ од _____ дин. по основу напред наведене понуде, а у случају: (*3% вредности понуде без ПДВ-а*)

а) да Понуђач повуче своју понуду у току периода важности понуде и

б) да Понуђач, у случају да Корисник гаранције прихвати његову понуду:

- не потпише Уговор о јавној набавци _____ (*навести врсту добара, партију*), сагласно прихваћеним условима из конкурсне документације;
- не достави гаранцију за добро извршење посла сагласно условима из конкурсне документације.

Дужник се одриче права:

- на повлачење овог овлашћења;
- на опозив овог овлашћења;
- на стављање приговора на задужење по овом основу за наплату;
- на сторнирање задужења по овом основу за наплату.

Менице су потписане од стране овлашћеног лица (прилог: оверена копија картона депонованих потписа овлашћених лица за располагање средствима на рачунима).

Прилог:

- 2 (две) бланко сопствене менице серијски број _____ и _____.
- оверена копија картона депонованих потписа овлашћених лица за располагање средствима на рачуну.

Место и датум:

Понуђач:

(штампано име и презиме одговорне особе)

М.П.

(читак отисак печата)

(потпис)

18. МЕНИЧНО ПИСМО–ОВЛАШЋЕЊЕ

(ДОСТАВЉА СЕ ПРИЛИКОМ ЗАКЉУЧЕЊА УГОВОРА)

На основу Закона о меници ("Сл. лист ФНРЈ", бр. 104/46, "Сл. лист СФРЈ", бр. 18/58, 16/65, 54/70, 57/89 и "Сл. лист СРЈ", бр. 46/96), Закона о платном промету ("Сл. лист СРЈ", број 3/02, 5/03 и "Сл. гласник РС", бр. 43/04, 62/06, 111/09, 31/11) и Одлуке о облику, садржини и начину коришћења јединствених инструмената платног промета ("Сл. гласник РС", бр. 57/04 и 82/04) и Одлуке о начину вршења принудне наплате с рачуна клијента ("Сл. гласник РС", бр. 47/11)

_____, ПИБ _____ предаје
(навести фирму) (место)

2 (две) бланко-сопствене менице и даје

МЕНИЧНО ПИСМО-ОВЛАШЋЕЊЕ за корисника бланко-сопствене менице

Управи за традицију, стандард и ветеране СЈР МО, да депоновану бланко-сопствену меницу може предати Банци на наплату, по основу неиспуњења уговорних обавеза, значајних кашњења у испоруци или једностраног раскида Уговора број _____ од _____ год. и то на терет свих рачуна који су отворени код Банака:

(навести банке и бројеве текућих рачуна)

На основу овог овлашћења Управа за традицију, стандард и ветеране СЈР МО може попунити меницу са клаузулом "без протеста, без трошкова" на износ _____ дин.
(10% укупне вредности уговора)

Дужник се одриче права:

- на повлачење овог овлашћења;
- на опозив овог овлашћења;
- на стављање приговора на задужење по овом основу за наплату;
- на сторнирање задужења по овом основу за наплату.

Менице су потписане и оверене у складу са картоном депонованих потписа.

Прилог: • 2 бланко-сопствене менице број _____ и _____
• оверена копија картона депонованих потписа овлашћених лица за располагање средствима на рачунима

Ово овлашћење сачињено је у 2 (два) истоветна примерка и то један за Управу за традицију, стандард и ветеране СЈР МО, а један за _____.
(навести банку дужника)

Место и датум:

Понуђач:

(штампано име и презиме овлашћеног лица)

М.П.

(читак отисак печата)

(потпис)

Напомена: Доставља се са меницама и картоном депонованих потписа приликом потписивања Уговора.

19. МЕНИЧНО ПИСМО–ОВЛАШЋЕЊЕ

(ДОСТАВЉА СЕ ПРИЛИКОМ ЗАКЉУЧЕЊА УГОВОРА, ако понуђач има негативну референцу за јавну набавку, чији предмет јавне набавке није истоврсан са предметом ове јавне набавке)

На основу Закона о меници ("Сл. лист ФНРЈ", бр. 104/46, "Сл. лист СФРЈ", бр. 18/58, 16/65, 54/70, 57/89 и "Сл. лист СРЈ", бр. 46/96), Закона о платном промету ("Сл. лист СРЈ", број 3/02, 5/03 и "Сл. гласник РС", бр. 43/04, 62/06, 111/09, 31/11) и Одлуке о облику, садржини и начину коришћења јединствених инструмената платног промета ("Сл. гласник РС", бр. 57/04 и 82/04) и Одлуке о начину вршења принудне наплате с рачуна клијента ("Сл. гласник РС", бр. 47/11)

_____, ПИБ _____ предаје
(навести фирму) (место)

2 (две) бланко-сопствене менице и даје

МЕНИЧНО ПИСМО-ОВЛАШЋЕЊЕ за корисника бланко-сопствене менице

Управи за традицију, стандард и ветеране СЈР МО, да депоновану бланко-сопствену меницу може предати Банци на наплату, по основу неиспуњења уговорних обавеза, значајних кашњења у испоруци или једностраног раскида Уговора број _____ од _____ год. и то на терет свих рачуна који су отворени код Банака:

(навести банке и бројеве текућих рачуна)

На основу овог овлашћења Управа за традицију, стандард и ветеране СЈР МО може попунити меницу са клаузулом "без протеста, без трошкова" на износ _____ дин.
(15% укупне вредности уговора)

Дужник се одриче права:

- на повлачење овог овлашћења;
- на опозив овог овлашћења;
- на стављање приговора на задужење по овом основу за наплату;
- на сторнирање задужења по овом основу за наплату.

Менице су потписане од стране овлашћених лица (прилог: оверена копија картона депонованих потписа овлашћених лица за располагање средствима на рачунима).

Прилог: бланко-сопствена меница бр. _____.

Ово овлашћење сачињено је у 2 (два) истоветна примерка и то један за примаоца, а други за даваоца меничног овлашћења.

Напомена: доставља се приликом потписивања Уговора, само потписано и овереано печатом, са меницама и картоном депонованих потписа.

Место и датум:

М.П.
(читак отисак печата)

Понуђач:

(штампано име и презиме овлашћеног лица)

(потпис)

20. ОБРАЗАЦ ТРОШКОВА ПРИПРЕМЕ ПОНУДЕ

У складу са чланом 61. и чланом 88. Закона о јавним набавкама ("Сл. гласник РС", број 124/12 и 14/15), и члана 19. Правилника о обавезним елементима конкурсне документације и начину доказивања испуњености услова ("Сл. гласник РС", број 29/13), прилажемо структуру трошкова насталих приликом припреме понуде број _____ од _____ 2015. године у поступку јавне набавке добара, **ЈН број 11/2015 – Војна признања по партијама.**

Ред. бр.	Врста трошка	Износ без ПДВ-а	Износ са ПДВ-ом
1.			
2.			
3.			
4.			
5.			
6.			
7.			
8.			
9.			
10.			
11.			
12.			
13.			
14.			
	У К У П Н О:		

(Навести врсту трошкова који су настали приликом припремања понуде)

Место и датум:

Понуђач:

(штампано име и презиме одговорне особе)

М.П.

(читак отисак печата)

(потпис)

Напомена:

- трошкове припреме и подношења понуде сноси искључиво понуђач и не може тражити од Наручиоца накнаду трошкова;
- у случају потребе табелу копирати.

Конкурсну документацију за доделу уговора о јавној набавци добара, ЈН број 11/2015 – Војна признања по партијам, у поступку јавне набавке мале вредности, сачинила је Комисија одређена Решењем начелника Управе за традицију, стандард и ветеране Сектора за људске ресурсе Министарства одбране, број 1465-4 од 29.07.2015. године.

ЧЛАНОВИ КОМИСИЈЕ:

1. потпуковник Небојша Тегелтија,

2. ВС Ружа Братић, дипл. правник,

3. ВС Милена Степић, дипл. ек.
